

**Міністерство освіти і науки України  
Національний університет біоресурсів і  
природокористування України  
ВП НУБіП України «Бережанський агротехнічний інститут»  
Білоруська державна сільськогосподарська академія (Білорусь)  
Жешувський університет (Польща)  
Поморська Академія в Слупську (Польща)  
Старопольська Вища Школа в Кельцях (Польща)  
Подільський державний аграрно-технічний університет  
ДВНЗ «Прикарпатський національний університет ім. В. Стефаника»  
Таврійський державний агротехнологічний університет  
Харківський національний аграрний університет ім. В. Докучаєва**



**Матеріали Міжнародної науково-практичної конференції  
«Менеджмент результативної трансформації аграрної сфери  
економіки України»**



**Бережани – 2018**

УДК 631.115

*Рекомендовано Вченою радою ВП НУБіП України «Бережанський агротехнічний інститут»  
(Протокол № 12 від 27.06.2018 року)*

*Рецензенти:*

*О. Д. Гудзинський, доктор економічних наук, професор*

*О. Ю. Єрмаков, доктор економічних наук, професор*

*В. К. Савчук, доктор економічних наук, професор*

*Редакційна колегія:*

к.е.н, доцент Т. О. Гуренко (голова); к.геогр. н., ст. викладач О. Б. Греськів, асистент  
Б. В. Куляк; к.е.н., ст. викладач М. М. Лук'янова; к.е.н., доцент М. С. Пономарьова, к.е.н.  
М. Р. Судомир; к.і.н., доцент О. С. Троханяк; ст. викладач О. Б. Шумінська

*Відповідальний за випуск:*

доктор економічних наук, доцент С. М. Судомир

**«Менеджмент результативної трансформації аграрної сфери економіки України»**,  
матеріали Міжнародної науково-практичної конференції. – Тернопіль: ФОП Паляниця В. А.,  
2018. – 119 с.

У збірнику вміщено матеріали Міжнародної науково-практичної конференції  
**«Менеджмент результативної трансформації аграрної сфери економіки України»**, що  
відбулася 12 червня 2018 року у ВП НУБіП України «Бережанський агротехнічний  
інститут».

Збірник охоплює основні напрями менеджерського спрямування.

Для науковців, викладачів, аспірантів, студентів вищих навчальних закладів.

Автори опублікованих матеріалів несуть повну відповідальність за підбір, точність  
наведених фактів, цитат, галузевої термінології, імен власних та інших відомостей.

**ISBN 978-617-7331-67-3**

*@ ВП НУБіП України «Бережанський агротехнічний інститут»*

## ЗМІСТ

### РОЗДІЛ 1. УПРАВЛІННЯ РЕЗУЛЬТАТИВНІСТЮ ДІЯЛЬНОСТІ ПІДПРИЄМСТВ

|   |  |    |
|---|--|----|
| <b>Бережняк Анна</b>                                | Управління збутом і товарними запасами підприємства  | 7  |
| <b>Бочарова Наталія</b>                             | Особливості мотиваційної складової в межах сучасних діючих систем управління персоналом підприємств                                | 9  |
| <b>Бідолах Дмитро,<br/>Кузьович Василь</b>          | Електронна карта парку, як результат сучасного підходу до інвентаризації зелених насаджень   | 11 |
| <b>Гудзинський<br/>Олексій,<br/>Гудзинська Юлія</b> | Моделювання розвитку соціально-економічних систем на вимогах цивілізованого наукового підходу                                      | 13 |
| <b>Гуренко Тамара</b>                               | Результативна система менеджменту: обліково-аналітичне забезпечення  | 14 |
| <b>Греськів Олена</b>                               | Результативне управління підприємств: теоретико-методологічний аспект  | 15 |
| <b>Редько Людмила</b>                               | Чинники впливу на ефективний менеджмент в сучасному бізнес-середовищі  | 17 |
| <b>Рекуш Антон</b>                                  | Інноваційний менеджмент: теоретичний аспект  | 19 |
| <b>Нестеренко<br/>Світлана,<br/>Шумінська Ольга</b> | Теоретико-методологічні підходи визначення поняття «розвиток» в економічній літературі   | 21 |
| <b>Синяєва<br/>Людмила,<br/>Ярчук Ангеліна</b>      | Проблеми та перспективи зростання продуктивності праці та якості життя в Україні   | 23 |
| <b>Судомир<br/>Світлана</b>                         | Формування результативної системи управління інноваційною діяльністю сільськогосподарських підприємств                             | 25 |
| <b>Судомир Марія</b>                                | Особливості формування і функціонування організаційно-економічного механізму конкурентостійкості сільськогосподарських підприємств | 28 |

### РОЗДІЛ 2. ЕКОНОМІКА ТА УПРАВЛІННЯ АГРАРНИМИ ПІДПРИЄМСТВАМИ

|   |  |    |
|---|--|----|
| <b>Артеменко<br/>Андрій</b>                         | Управління та організація ефективної системи матеріального стимулювання праці          | 31 |
| <b>Богданов<br/>Олександр,<br/>Захарченко Євген</b> | Можливості та обмеження організаційного проектування в Україні                         | 33 |
| <b>Боднар Ольга</b>                                 | Впровадження світового досвіду інвестиційного забезпечення аграрного сектору в Україні | 35 |

|   |  |    |
|---|--|----|
| <b>Герасимів Зоряна</b>   | Проблеми функціонування біржового ринку сільськогосподарської продукції в Україні          | 37 |
| <b>Гурська Ірина,<br/>Христенко<br/>Галина</b>  | Інноваційні процеси у виробництві аграрної продукції                                       | 39 |
| <b>Герчанівська<br/>Світлана,<br/>Шевчук Назар</b>                                    | Сутність оплати праці як економічної категорії   | 40 |
| <b>Друшляк Інна</b>   | Організація ефективного маркетингу в діяльності агропідприємств                            | 42 |
| <b>Замора Оксана</b>  | Розвиток місцевого самоврядування на засадах Європейської хартії                           | 44 |
| <b>Єрмаков<br/>Олександр</b>  | Інноваційна діяльність сільськогосподарських підприємств як чинник економічного розвитку   | 46 |
| <b>Жибак Мирон</b>  | Кооперація як інструмент економічного зростання сільських територій                        | 48 |
| <b>Ішакова Дарина</b>   | Товарна політика як центральний елемент маркетингової діяльності                           | 50 |
| <b>Качурівська<br/>Ганна,<br/>Качурівський<br/>Володимир<br/>Струбицька<br/>Ірина</b> | Застосування qr-коду в інформаційній політиці аграрного господарства                       | 52 |
| <b>Колос Зеновій</b>  | Оптимізація виробничої структури сільськогосподарських підприємств                         | 54 |
| <b>Кияк Віталій</b>   | Значення капітальних інвестицій в діяльності підприємства                                  | 56 |
| <b>Лук'янова Марія</b>  | Кооперація як інструмент сільського розвитку   | 58 |
| <b>Літвінов Віталій</b>   | Особливості формування трудових ресурсів в сільському господарстві Тернопільської області  | 60 |
| <b>Малиш Ірина</b>  | Особливості інвестиційно-інноваційної діяльності аграрних підприємств України              | 62 |
| <b>Матвіїшин Петро</b>  | Оптимізація форм управління в сільськогосподарських підприємствах                          | 64 |
| <b>Нестеренко<br/>Світлана,<br/>Вербицька<br/>Вікторія</b>                            | Інноваційно-інвестиційна складова як чинник впливу на ефективність діяльності підприємства | 66 |
| <b>Никончук<br/>Вікторія</b>  | Активізація інноваційного розвитку аграрного сектору економіки                             | 68 |
| <b>Пономарьова</b>  | Управління інструментами маркетингу в  | 69 |

|  |   |     |
|--|---|-----|
| <b>Марина</b>  | формуванні конкурентного середовища підприємств агробізнесу   |     |
| <b>Радченко Катерина</b>   | Інноваційні технології в підприємствах АПК  | 71  |
| <b>Роман Богдан</b>  | Інформаційний менеджмент: теоретико-методологічний аспект   | 73  |
| <b>Федуняк Ігор</b>  | Ефективність зовнішньоекономічної діяльності підприємств  | 75  |
| <b>Черник Діана</b>  | Роль землі в розвитку сільських територій та сільськогосподарського виробництва                     | 77  |
| <b>Ярема Любов</b>   | Розвиток кооперативного руху: регіональний аспект   | 79  |
| <b>РОЗДІЛ 3. ОБЛІКОВО-АНАЛІТИЧНИЙ МЕХАНІЗМ В КОНТЕКСТІ МЕНЕДЖМЕНТУ</b>   |   | 82  |
| <b>Боднар Ореста, Фльонц Оксана</b>  | Необхідність удосконалення бухгалтерського обліку пасивів   | 82  |
| <b>Качмар Оксана, Головка Надія</b>  | Основні засоби як обліково-економічна категорія   | 84  |
| <b>Кулеба Марія</b>  | Економічна суть поняття «грошові кошти»   | 87  |
| <b>Стемковська Ірина, Пліхтяк Роман</b>  | Теоретичні підходи до трактування поняття «безготівкові розрахунки»                                 | 89  |
| <b>Сливінська Оксана, Франків Галина</b>   | Сутність поняття «грошові потоки»   | 91  |
| <b>Мельник Олена</b>   | Підходи до трактування поняття «готова продукція»   | 93  |
| <b>РОЗДІЛ 4. МЕТОДОЛОГІЯ ФОРМУВАННЯ КОНКУРЕНТОС-ПРОМОЖНОЇ СИСТЕМИ МЕНЕДЖМЕНТУ В ТРАНСФОРМАЦІЇ ЗОВНІШНЬОГО СЕРЕДОВИЩА</b> |   | 95  |
| <b>Бочарова Наталія</b>  | Особливості мотиваційної складової в межах сучасних діючих систем управління персоналом підприємств | 95  |
| <b>Троханяк Олександра</b>   | Роль інноваційних методів соціального менеджменту в аграрній сфері                                  | 97  |
| <b>РОЗДІЛ 5. ЕКОЛОГІЧНИЙ МЕНЕДЖМЕНТ</b>  |   | 100 |
| <b>Гловин Надія</b>  | Зола як альтернативне добриво підвищення родючості ґрунту   | 100 |
| <b>Стадник Вікторія</b>  | Значення економічної безпеки в екологічній царині   | 103 |
| <b>Улько Євгеній</b>   | Світовий ринок твердих органічних добрив і потреби України в якісних органічних добривах            | 105 |

|   |  |            |
|---|--|------------|
|   | для підвищення земельного потенціалу   |            |
| <b>РОЗДІЛ 6. ОСНОВНІ ПРОБЛЕМИ ЕНЕРГЕТИКИ</b>    |  | <b>108</b> |
| <b>Бунько Василь,</b>                           | Аналіз застосування smart grid для автоматизації енергосистем  | 108        |
| <b>Дарморіс Петро</b>                           |  |            |
| <b>Колодійчук Лю-</b>                           | Застосування програмного комплексу labview в аграрному виробництві   | 110        |
| <b>бомир, Потапчук</b>                          |  |            |
| <b>Владислав, Доб-</b>                          |  |            |
| <b>рянський Назар</b>                           |  |            |
| <b>РОЗДІЛ 7. НОВІТНІ ТЕНДЕНЦІЇ ВИКОРИСТАННЯ</b> |  | <b>113</b> |
| <b>ТЕХНОЛОГІЙ ТА ТЕХНІКИ В АГРОПРОМИСЛОВОМУ</b> |  |            |
| <b>ВИРОБНИЦТВІ</b>                              |  |            |
| <b>Гевко Роман,</b>                             | Результати експериментальних досліджень процесу переміщення сипких матеріалів пневмошнековим транспортером | 113        |
| <b>Клендій</b>                                  |  |            |
| <b>Олександра</b>                               |  |            |
| <b>Драган Андрій,</b>                           | Тиск колодок на гальмівний шків в колодкових гальмах   | 115        |
| <b>Гороть Євген</b>                             |  |            |
| <b>Федоренко</b>                                | Інтерактивні методи навчання економічних дисциплін   | 117        |
| <b>Людмила</b>                                  |  |            |

## **РОЗДІЛ 1. УПРАВЛІННЯ РЕЗУЛЬТАТИВНІСТЮ ДІЯЛЬНОСТІ ПІДПРИЄМСТВ**

**Бережняк Анна,**  
асистент кафедри бухгалтерського обліку, аналізу та аудиту  
ВП НУБіП України «Ніжинський агротехнічний інститут»  
м. Ніжин  
Україна

### **УПРАВЛІННЯ ЗБУТОМ І ТОВАРНІМИ ЗАПАСАМИ ПІДПРИЄМСТВА**

Задоволення попиту населення на товари передбачає, як відомо, не тільки їх виробництво за кількістю, асортиментом та якістю, що відповідають запитам населення, але й забезпечення їх доставки в місця продажу в потрібний час і відповідного встановлення. Виконанню цього важливого завдання має сприяти система управління збутом і товарними запасами.

Це все базується на дослідженні ринку, встановленні тісних контактів з товаровиробниками, пошуку найбільш ефективних каналів і форм реалізації, що відповідають вимогам споживачів, контролі за ходом реалізації товарів з метою зниження витрат обігу та прискорення реалізації.

Система управління збутом і товарними запасами включає три функціональні підсистеми: організацію, планування та виконання, контроль і координацію. Кожна з підсистем складається з кількох елементів комерційної діяльності, які відповідають специфіці цієї підсистеми [1].

Як і всі раніше досліджені системи для свого функціонування потребують відповідного організаційного забезпечення. Таке організаційне забезпечення включає такі елементи: організацію інформаційного забезпечення, організацію продажу, організацію торгової комунікації, організацію товароруху, організацію правової та претензійної роботи, організацію вивчення вітчизняного та зарубіжного досвіду, участь у науково-практичних конференціях.

Комерційна діяльність зі збуту продукції починається з координації інтересів підприємства з вимогами ринку. Для цього підприємство перш за все за допомогою маркетингових досліджень визначає структуру попиту, досліджує товарний ринок за наступними напрямками: вивчення запропонованого товару на ринку; визначення потенціалу та ємності ринку; аналіз кон'юнктури ринку; вивчення споживачів та сегментація ринку; аналіз діяльності конкурентів; вивчення основних форм і методів збуту продукції. Важливою складовою стимулювання збуту є мета - надати стимулюючого впливу на збут товарів. У торгівлі такий стимулюючий вплив здійснюється за двома напрямками: стимулювання працівників збуту та стимулювання попиту населення, які і являють собою завершальні елементи підсистеми планування.

Товарні запаси знаходяться на ключовій позиції в структурі оборотних активів підприємства, оскільки саме процеси товароруху забезпечують основну

частку прибутку підприємства від операційної діяльності. Найважливішою функцією управління товарними ресурсами в сучасних умовах господарювання є бухгалтерський облік, в якому формується методична та інформаційна база для прийняття оптимальних управлінських рішень. Тому вдосконалення обліку товарних ресурсів можна вважати пріоритетним напрямком дослідницької роботи [2].

Ефективність управління товарними запасами підприємства обумовлюються багатьма чинниками – як зовнішніми, що не залежать від діяльності підприємства, так і внутрішніми, на які підприємство може та повинно активно впливати.

До зовнішніх чинників належать: загальний стан економічної ситуації в країні та регіоні, особливості та нестабільність податкового законодавства, умови надання кредитів та процентні ставки, наявність цільового фінансування. Однак не меншу роль відіграють внутрішні чинники, які підприємство має активно використовувати з метою підвищення ефективності використання обігових коштів. Внутрішніми чинниками ефективності управління товарними запасами є: налагоджена система обліку та своєчасне документування операцій з придбання та вибуття запасів; оптимальні умови зберігання товарних запасів на підприємстві; надійне коло постачальників та ринків збуту.

В даній кризовій ситуації, яка склалася в країні, цей чинник є одним з найбільш вагомих, адже він забезпечує ефективну діяльність підприємства й, виходячи з цього, ефективно управління товарними запасами шляхом забезпечення їх оптимальної оборотності [3].

У системі управління товарними запасами центральне місце відводиться нормуванню та плануванню їх обсягу. Його завданням є визначення такої величини запасів та їх розміщення, що в плановому періоді й при даному обсязі товарообороту й можливостях матеріально-технічної бази забезпечували б безперервне задоволення попиту населення з найменшими сукупностями витрат щодо постачання та зберігання товарів.

Таким чином, правильне управління товарними запасами суттєво впливає на фінансовий стан підприємства. Присутність або відсутність товарних запасів веде за собою як доходи, так і витрати. Отже, підприємство вибирає форму управління товарними запасами, виходячи з особистих потреб і потреб споживчого ринку.

#### **Список використаних джерел:**

1. Апопій В.В., Міщук І.П., Рудницький С.І., Хом'як Ю.М. Теорія та практика торговельного обслуговування: Навчальний посібник. К.: Центр навчальної літератури, 2010. 496 с
2. Голошубова Н.О. Організація торгівлі: Підручник для студ. вищ. навч. закл. К: Книга, 2014. 560с.
3. Мендрул О. Г. Управління вартістю підприємств: Монографія. КНЕУ, К.: 2012. 271с.



**Бочарова Наталія,**  
к.е.н., доцент кафедри менеджменту  
Таврійський державний агротехнологічний університет,  
м. Мелітополь  
Україна

## **ОСОБЛИВОСТІ МОТИВАЦІЙНОЇ СКЛАДОВОЇ В МЕЖАХ СУЧАСНИХ ДІЮЧИХ СИСТЕМ УПРАВЛІННЯ ПЕРСОНАЛОМ ПІДПРИЄМСТВ**

Мотивація праці є складовою частиною господарського механізму та механізму управління, яка включає економічне стимулювання і відповідальність, соціально-психологічні фактори. Вона виражає систему інтересів, у яких, в умовах різноманіття форм власності і товарно-грошових відносин, постає інтерес індивідуума (особистий, груповий). В межах зазначеного комплексу складових за допомогою економічних важелів та адміністративних методів, держава прагне до односпрямованості особистих, групових, колективних інтересів та інтересів суспільства. Це обумовлює актуальність теми дослідження в сенсі перегляду структурних компонентів та умов нарахування заробітної плати згідно новітніх вимог ринкової, соціально-орієнтованої економіки.

Метою написання тез є обґрунтування концептуальних засад дієвого механізму мотивації праці за умов становлення ринкової соціально орієнтованої економіки.

Управлінський аспект мотивації персоналу першочергово ґрунтується на конвергенції системи примусів. А саме: *зовнішньоекономічний примус* (адміністративні прикріплення працівника до підприємства і місця проживання, підпорядкування всієї його господарської діяльності адміністративним наказам і інструкціям); *економічний примус* (однобічна залежність людини від економічних умов його існування, страх перед бідністю, голодом, утратою сформованого рівня доходів, сполученого зі звичним способом життя і соціальним статусом); *технологічний примус* (закріплення працівників за визначеними видами вузкоспеціалізованого виробництва, обмеженість освітньо-кваліфікованого рівня зайнятих); *соціальний примус* (нав'язування людині правил гри співтовариства, “затягування” його в різного роду спільності: профспілка, кружки і т.п.).

Саме застосування їх вірно підбраної комбінації є апріорним важелем системи управління мотивацією на підприємстві, побудова якої починається з визнання та обґрунтування особистих цілей персоналу, цілей організації і всього суспільства. Адже цільове управління соціальними об'єктами припускає концентрацію зусиль на досягненні заздалегідь поставлених цілей (у тому числі, стратегічного довгострокового характеру) при мінімальній витраті ресурсів.

Основні цілі, що стоять перед сучасними підприємствами поєднують у

наступні групи: економічні; науково-технічні; соціальні; культурні; екологічні. Таким чином, основних компонентів блоку управління мотивацією на *макрорівні* варто віднести: удосконалення фінансово-кредитної системи; протivoінфляційні міри; удосконалення податкової політики; реформу оплати праці; державну політику в області вивільнення і працевлаштування робочої сили; забезпечення соціального захисту трудящих і населення. Цим же цілям повинні бути підпорядковані реформування і демократизація відносин власності, демонополізація, створення умов і сприяння розвитку підприємництва, конкуренції, змагальності.

Модель мотиваційного механізму на *мікрорівні* може бути представлена у вигляді трьох основних блоків методів: 1) *організаційно-економічного* (удосконалення організаційної структури і системи внутрішньофірмового управління, перехід на принципи і методи стратегічного управління; системний підхід до диверсифікованості і плануванню виробництва, керування конкурентноздатністю продукції, що випускається; розвиток широкомасштабних маркетингових досліджень, вивчення ринків збуту, освоєння нових стратегічних зон господарювання; розробка і впровадження методів об'єктивної оцінки результатів трудової діяльності, гнучких, ефективних систем оплати і стимулювання, що забезпечують їх взаємозв'язок з кінцевими результатами праці; забезпечення продуктивної зайнятості працівників, створення нових робочих місць; підтримка сприятливих санітарно-гігієнічних умов і безпеки праці та ін.; 2) *соціально-психологічного* (забезпечення реального права вибору форм господарювання; розвиток виробничої демократії, забезпечення реальної участі працівників в управлінні власністю, капіталом і виробництвом; соціальна підтримка працівників, підвищення престижу чесної, сумлінної, високопродуктивної праці; створення необхідних умов для професійного зростання; створення сприятливого морально-психологічного клімату тощо) і *адміністративно-правового* (забезпечення соціальних гарантій і прав людини відповідно ратифікованим Україною міжнародним нормам (Конвенціям і Рекомендаціям МОП); дотримання національного законодавства, розробка локальних директивно-нормативних актів, що регулюють виробничий і соціальний розвиток трудового колективу).

Відтак, при створенні дієвого мотиваційного механізму доцільно застосовувати поетапний підхід до її вирішення, зокрема: послідовне виділення з усієї сукупності компонентів мотиваційного механізму ряду пріоритетних проблем з метою концентрації зусиль і керуючого впливу на цих напрямках.

#### **Список використаних джерел:**

1. Колот А.М. Мотивація персоналу: Підручник. К.: КНЕУ, 2002. 337 с.
2. Сладкевич В. П. Мотивационный менеджмент: Курс лекций. К.: МАУП, 2001. 168 с.

**Бідолах Дмитро,**  
к.с-г.н., доцент кафедри лісового і садово-паркового господарства  
**Кузьович Василь,**  
к.с-г.н., завідувач кафедри лісового і садово-паркового господарства  
ВП НУБіП України «Бережанський агротехнічний інститут»  
м. Бережани,  
Україна

## **ЕЛЕКТРОННА КАРТА ПАРКУ, ЯК РЕЗУЛЬТАТ СУЧАСНОГО ПІДХОДУ ДО ІНВЕНТАРИЗАЦІЇ ЗЕЛЕНИХ НАСАДЖЕНЬ**

Протягом останніх років науковцями різних країн розробляються нові методи представлення інформації щодо розташування окремих дерев і чагарників у парках та на території великих міст. Прикладами реалізації таких підходів можуть слугувати електронна карта деревно-чагарникових насаджень Нью Йорка, Сан-Франциско та інших великих міст в США, які зберігають інформацію про розташування, діаметр, зовнішній вигляд та щорічні екологічні надходження по кожній деревній рослині, виражені у грошовому виразі [1]. В Європі прикладом сучасного підходу до інвентаризації міських зелених насаджень є карти розташування деревних та чагарникових рослин на базі проекту Open Steet Map [2]. В сусідній країні також передбачено облік стану урболандшафтів Москви за допомогою автоматизованої електронної системи «Реєстр зелених насаджень» [2].

В той же час в Україні досі застосовуються застарілі методи інвентаризації, які не виправдовуються в точності, якості і ефективності використання. Сьогоднішні темпи розвитку технологій дозволяють проводити інвентаризацію зелених насаджень більш якісніше та швидше, ніж у минулому. Тому дане питання потребує вдосконалення і подальшого розвитку у контексті можливостей використання сучасних технологій для вдосконалення процесу інвентаризації зелених насаджень.

Дослідження проводились протягом 2016-2018 років на прикладі Бережанського призамкового парку (Тернопільська обл., Україна) шляхом польових обстежень та обльоту з фотографуванням території квадрокоптером Phantom 4.

Під час польових досліджень виконувались геодезичні роботи, інвентаризація дерев з використанням GPS-приладу та дистанційне знімання території дроном. Для здійснення обльоту з дистанційним фотографуванням території використовувався БПЛА Phantom 4 – квадрокоптер серійного виробництва з вмонтованим GPS-модулем, системою стабілізації та знімальною апаратурою, яка включає пристрої для фотозйомки з високими оптичними характеристиками та роздільною здатністю.

Інформацію про місцезнаходження кожного дерева отримано за допомогою GPS Garmin GPS Map 64S з наступними коригуваннями в геоінформаційній системі ArcGis 9.2 на основі ортофотоплану, який отримано

за допомогою квадрокоптера Phantom 4. Після цього створена геоінформаційна база даних дерев і чагарників, де координати розташування дерев поєднуються з інформацією про видовий склад, фітосанітарні та основні таксаційні показники рослин.

Інтерпретація створеної бази даних деревно-чагарникової рослинності на основі ортофотоплану території та подача її у сучасному інтерактивному вигляді (на основі додатку GoogleMyMaps) дало змогу створити електронну карту Бережанського призамкового парку (рис.), яка може бути корисна не лише спеціалістам садово-паркового господарства, але і звичайним користувачам з точки зору розуміння кількості рослин на певному об'єкті, їх стану та опису окремих особливостей кожної деревної чи чагарникової породи.



Рис. 1. Фрагмент електронної карти Бережанського призамкового парку

Запропонований нами підхід до інвентаризації зелених насаджень дасть змогу одержувати достовірні дані щодо їх кількісних і якісних характеристик; створить умови для посилення відповідальності за збереження зелених насаджень балансоутримувачами, власниками та користувачами; сприятиме створенню та формуванню високодекоративних і екологічно ефективних та стійких до несприятливих умов навколишнього природного середовища насаджень та створить можливість для використання даних інвентаризації під час розроблення у населених пунктах програм розвитку зеленого господарства.

Проведені дослідження засвідчили, що використання БПЛА-зйомки, GPS-інвентаризації та інтерактивної візуалізації для інвентаризації садово-паркових об'єктів дає змогу полегшити виконання польових робіт, прискорити їх, здешевити, покращити точність та підвищити якість отримуваних вихідних матеріалів, що свідчить про їх ефективність та доцільність застосування.

#### Список використаних джерел:

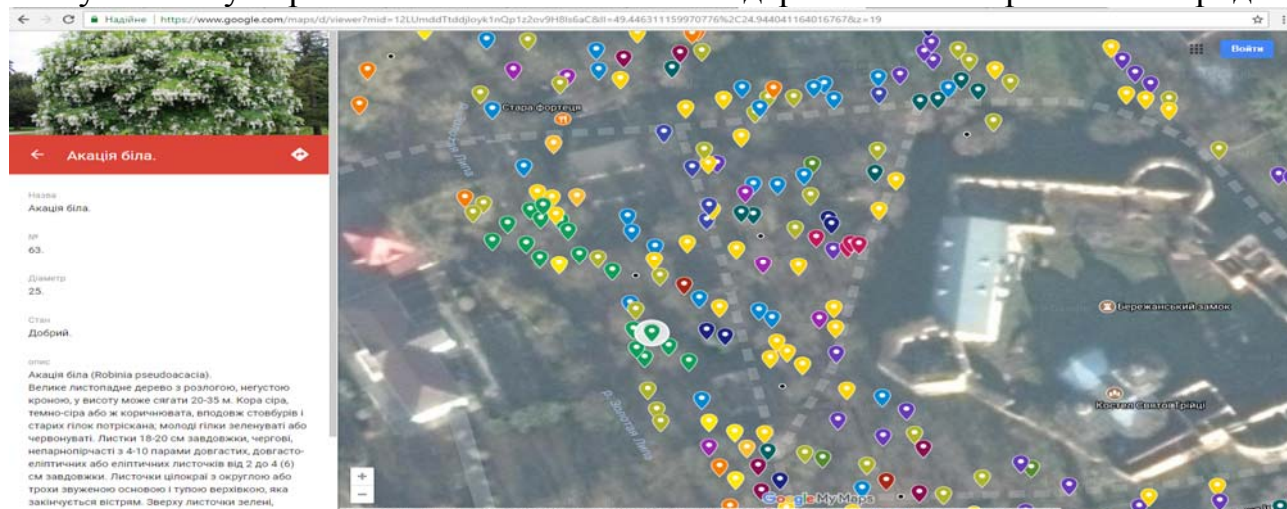
1. New York City Street Tree Map [Електронний ресурс] – 2018. – Режим доступу: <https://tree-map.nycgovparks.org/learn/about> (дата звернення 01.06.2018)
2. Update on the OGD Cadastre of Trees of Vienna in OpenStreetMap [Електронний ресурс] – 2018. – Режим доступу: <https://gisforge.wordpress.com/2015/01/02/update-on-the-ogd-cadastre-of-trees-of-vienna-in-openstreetmap/> (дата звернення 29.05.2018)

**Гудзинський Олексій,**  
доктор економічних наук, професор  
**Гудзинська Юлія,**  
кандидат економічних наук, старший викладач  
Національний університет біоресурсів і природокористування України  
м. Київ,  
Україна

## **МОДЕЛЮВАННЯ РОЗВИТКУ СОЦІАЛЬНО-ЕКОНОМІЧНИХ СИСТЕМ НА ВИМОГАХ ЦИВІЛІЗОВАНОГО НАУКОВОГО ПІДХОДУ**

В сучасних умовах соціально-економічного розвитку підприємств як системних цілісностей виникає об'єктивна необхідність в зміні орієнтаційних поглядів на формування складових забезпечення успіху в їх діяльності в ринковому середовищі, виходячи із практики цивілізованих країн (Канади, країн Європи та ін.

Це потребує переосмислення значної частини теоретичних положень щодо розвитку ринкової економіки в напрямку зміни ціннісних орієнтацій та посилення ролі суб'єкта попиту (споживача) як головного і пріоритетного суб'єкта:

- в обґрунтуванні обраного напрямку розвитку пропозицій, моделей організації;
- головного інвестора розвитку економіки;
- у зростанні банківського капіталу за рахунок збільшення вкладів населення в банківську систему;
- у впровадженні кредитного механізму як системи з низькими процентними ставками і базової основи розширеного розвитку соціально-економічних систем;
- у забезпеченні сталості в прибутковому розвитку підприємств за рахунок обороту капіталу;
- в дотриманні збалансованості між доходами населення і прибутками підприємств в їх динамічно-стратегічному розвитку та ін.

Такий підхід одержує розвиток у цивілізованих країнах світу з орієнтацією на: платоспроможного споживача; підтримання і розвиток рівня і якості життя населення; результативний кредитний механізм.

Низький та доступний кредит є основним критерієм, який покладається в основу формування цивілізованого менталітету суб'єктів бізнесу з орієнтацією на рівень і якість життя населення та зміцнення економіки бізнесової діяльності за рахунок обороту капіталу, а не за рахунок зростання цін. Кредитна процентна ставка є орієнтиром допустимого рівня рентабельності підприємницьких соціально-економічних систем. Менталітет такого підходу є дієвим механізмом забезпечення єдності інтересів в системі взаємодій «суб'єкт споживання – суб'єкт пропозицій».

**Гуренко Тамара,**  
кандидат економічних наук, доцент  
Національний університет біоресурсів і природокористування України  
м. Київ,  
Україна

## **РЕЗУЛЬТАТИВНА СИСТЕМА МЕНЕДЖМЕНТУ: ОБЛІКОВО-АНАЛІТИЧНЕ ЗАБЕЗПЕЧЕННЯ**

Результативний менеджмент як системна цілісність є складним багатоаспектним утворенням, яке охоплює:

- цільові установки;
- ціннісні орієнтації;
- механізми;
- моделі організації;
- соціально-економічні та екологічні складові;
- процеси;
- функціонально-забезпечуючі підсистеми та ін.

Останні в своїй органічній єдності виступають як фундамент результативного управління (менеджменту) – його потенціалу.

В загальній системній цілісності функціонально-забезпечуючих підсистем, пріоритет ми надаємо обліково-аналітичному механізму, який формує інформаційну систему та обслуговує управління за різними їх видами. Обслуговуюча функція притаманна і окремо обліковому механізму, який повинен обслуговувати аналітичний та управлінський блоки. Від рівня сформованості облікового механізму з врахуванням його відповідності вимогам аналітичного центру та управлінському (в широкому аспекті цього поняття) визначатиметься його результативність і в цілому – результативність управління функціонального та лінійного спрямування на всіх ієрархічних рівнях внутрішньосистемного і зовнішнього характеру в процесі організаційних взаємодій. Це єдина система, яка повинна досліджуватися нами в системі усіх складових, включаючи і цільові установки в органічній єдності. Оцінка рівня сформованості облікового механізму як підсистеми повинна проводитися суб'єктами цільових установок внутрішньосистемного і зовнішнього спрямування (контрольного, юридичного, управлінського та ін.). Такий загальний методологічний підхід розкрито нами в наукових працях власне автора та в співавторстві.

### **Список використаної літератури:**

1. Гудзинський О.Д., Судомир С. М., Гуренко Т.О. Теоретико-методологічні засади результативного управління розвитком підприємств (монографія). К.: ЦП «Компринт», 2017. 404 с.
2. Гудзинський О.Д., Судомир С. М., Гуренко Т.О. Менеджмент підприємницької діяльності: навчальний посібник. К.: ІПК ДСЗУ, 2010. 321 с.

**Греськів Олена,**  
к.геогр. н., доц. кафедри економіки підприємства  
ВП НУБіП України «Бережанський агротехнічний інститут»  
м. Бережани  
Україна

## **РЕЗУЛЬТАТИВНЕ УПРАВЛІННЯ ПІДПРИЄМСТВ: ТЕОРЕТИКО-МЕТОДОЛОГІЧНИЙ АСПЕКТ**

За сучасних умов господарювання для того, щоб бути успішною та конкурентоздатною організація має бути як економічно ефективною, так і результативною.

Результативність – це міра точності управління, яка характеризується рівнем досягненням очікуваного стану об'єкту управління, мети управління або ступенем наближення до неї. Вона пов'язана з виробничими, технологічними та управлінськими процесами, конкретними проблемами і способами їх розв'язання.

Показник результативності є одиницею виміру, яка пов'язана з ключовим фактором успіху і стратегічною метою, за допомогою якої оцінюється робота процесів та організації в цілому. Тобто показник результативності – це певний стандарт, який дозволяє кількісно оцінити ступінь досягнення стратегічної мети. Його значення можуть бути засновані на очікуваннях керуючої системи, потребах споживачів або на результатах досліджень фактичних значень показників. Причому не доцільно використовувати багато показників результативності, достатньо двох або трьох для кожної зі стратегічних цілей, які повинні відповідати таким критеріям: бути конкретними, вимірюваними, досяжними, реалістичними, зрозумілими, визначеними у часі, орієнтованими на результат.

Управління результативністю – це комплексна система, яка охоплює усі стадії кругообігу капіталу, усі процеси формування і використання потенціалу організації, що забезпечує гармонізацію інтересів усіх учасників суспільних відносин. Вона включає: управління цільовими установками і стратегіями, матеріально-фінансовими потоками, людьми, процесами, інформаційними потоками та комунікаційними зв'язками.

Результативність доцільно розглядати через фінансово-господарську діяльність організаційних формувань та систему менеджменту. Остання охоплює різні підсистеми: задач і цілей, контролю і відповідальності, мотивації, інформаційного забезпечення, прогностного розвитку організацій, діагностики систем, обліково-аналітичного забезпечення, маркетингу тощо [1].

Кожна з названих підсистем має свої критерії оцінки, які кладуться в основу визначення їхньої результативності [1].

При цьому слід зазначити, що ефект функціонуючої підсистеми не завжди може забезпечити ефект системи в цілому. Виникають проблеми визначення

критеріїв оцінки успішності функціонування в цілому організації і менеджменту [1].

Високий рівень рентабельності ще не свідчить про високий рівень результативності організаційної системи, оскільки зовнішнє середовище може змінити ситуацію і різко знизити конкурентний статус підприємства. Такий розвиток подій можливий при невисокому рівні успішності функціонування підсистем, наприклад, інформаційного забезпечення, обліково-фінансової, прогнозно-аналітичної та ін. [1].

Виходячи з цього, результативність системи можна і необхідно визначати на підставі інтегрованих показників з урахуванням результативності підсистем і рівня досягнення мети. Це означає, що позитивний синергійний ефект повинен бути в основі результативності організаційних формувань і менеджменту [1].

Слід підтримати авторів Гудзинського О. Д. та Судомир С. М., якими виділені основні підходи щодо розкриття сутності поняття «результативність» в економічній літературі, а саме [2]: результативність розглядається як економічна категорія і ототожнюється з поняттям ефективність; результативність розглядається як складова системи критеріїв ефективності; результативність розглядається як широке поняття, а ефективність як критерій оцінки успішності діяльності організації та системи менеджменту; результативність та ефективність розглядаються як категоріальні системні цілісності [2].

Враховуючи вищесказане ми погоджуємось з автором Судомир С. М., яка найбільш ґрунтовно підійшла до визначення поняття результативне управління, яке автор розглядає як динамічна здатність соціально-економічних систем та менеджменту, що розвиваються формувати потенційні можливості, передумови стратегічно-інноваційного, конкурентоспроможного, антикризового, ресурсного, інтелектуального та іншого спрямування в органічній їх єдності для забезпечення досягнення цілей, шляхом реалізації потенційних можливостей в різнонаправлених векторах дій згідно обґрунтованих напрямів розвитку, сфери діяльності та обраних сегментів ринку, спрямованої на: виконання зобов'язань перед суб'єктами за інтересами зовнішнього та внутрішнього середовищ; динамічну конкурентоспроможність; рівень і якість життя працівників організації та населення як суб'єктів попиту стратегічної зони господарювання (через якість продукції, ціновий фактор, сервісне обслуговування) [3].

#### **Список використаної літератури:**

1. Гудзинський О. Д., Гайдамак Н. В., Судомир С. М., Управління результативністю діяльності підприємств (теоретико-методологічний аспект): [монографія]. К.: ТОВ «Аграр Медіа Груп», 2011. 175 с.
2. Гудзинський О. Д., Судомир С. М., Гуренко Т. О. Теоретико-методологічні засади результативного управління розвитком підприємств: [монографія]. К.: ЦП «Компринт», 2017. 411 с.
3. Судомир С. М. Результативне управління соціально-економічними системами аграрного сектору економіки: [монографія]. К.: ЦП «Компринт», 2015. 113 с.



**Редько Людмила,**  
к. е. н., старший викладач кафедри менеджменту  
Таврійський державний агротехнологічний університет  
м. Мелітополь  
Україна

## **ЧИННИКИ ВПЛИВУ НА ЕФЕКТИВНИЙ МЕНЕДЖМЕНТ В СУЧАСНОМУ БІЗНЕС-СЕРЕДОВИЩІ**

На сьогодні в Україні ефективний менеджмент на рівні підприємств та в бізнес-середовищі в цілому розглядається як системний комплекс, до якого включено певну низку чинників відповідно до сфери, в якій аналізується безпосередньо ефект менеджменту. Оскільки підходити до аналізу питання ефективності саме в менеджменті можна і з боку самого по собі значення показника ефективності, і з боку зміни стану від первинних кроків до кінцевих результатів процесу, то і висновки з приводу чинників впливу будуть різні відповідно до встановленої мети.

Управління ефективністю діяльності являє собою системою принципів і методів розробки і реалізації управлінських рішень за всіма основними аспектами діяльності підприємства. Успішне функціонування системи управління ефективністю діяльності підприємства багато в чому визначається ефективністю її організаційного забезпечення. Система організаційного забезпечення управління ефективністю діяльності підприємств являє є взаємопов'язаною сукупністю внутрішніх структурних служб і підрозділів підприємства, які забезпечують розробку і прийняття управлінських рішень з окремих питань планування, формування, розподілу і використання прибутку і несуть відповідальність за результати цих рішень.

Отже, система управління ефективністю діяльності має бути органічно інтегрована із загальною системою управління підприємством, оскільки прийняття управлінських рішень у будь-якій сфері діяльності підприємства прямо або опосередковано впливає на рівень прибутку, який, у свою чергу, є основним джерелом фінансування розвитку підприємства та зростання доходів його власників і працівників. З огляду на ці положення, можна сформулювати наступне визначення управління ефективністю діяльності підприємства: це процес на основі функцій менеджменту з урахуванням інструментів і методів прийняття управлінських рішень з формування і розподілу прибутку та раціонального використання всіх наявних на підприємстві ресурсів з метою максимізації фінансових результатів та оптимізації фінансових ресурсів [1, с.15].

Як економічна та управлінська категорія, ефективність менеджменту – складне і різноманітне поняття, зміст якого полягає в тому, що весь процес управління, починаючи з первинного етапу (постановки мети) і закінчуючи кінцевим результатом діяльності (прибутком), повинен проводитися з найменшими витратами та/або з найбільшою результативністю

(продуктивністю). В даному процесі інформаційні, матеріальні, трудові, фінансові та інші види ресурсів повинні перетворюватися в товари, послуги тощо. Для цього існує підприємство як об'єкт втілення усіх функцій та методів менеджменту, адже саме підприємство як організаційна форма повинно забезпечувати це перетворення не тільки з вигодою для споживача, а й для кожного представника підприємства.

Кожна зацікавлена група (акціонери, менеджери тощо) має свої цілі, а найголовніше, встановлює певні обмеження, які й визначають межі ефективності систем менеджменту підприємств на основі формування сфери балансу та дисбалансу інтересів зацікавлених груп. Ґрунтуючись на парадигмі поліцільового середовища діяльності підприємства, що домінує в сучасній економічній теорії, доцільно зазначити, що коли досягнення та результати впливу (цілі, дії, результати діяльності або бездіяльності) систем менеджменту підприємств виходять за межі нормативно-правових обмежень та обмежень мінімального рівня задоволення інтересів зацікавлених груп, то система менеджменту стає неефективною [2, с. 49].

В сучасних умовах господарювання ефективність діяльності підприємств іноді визначається рівнем розвитку їх корпоративної культури. Корпоративна культура складається з ідей, основоположних цінностей і поглядів, поділених усіма членами організації. Вона включає в себе і стиль поведінки, і стиль спілкування з клієнтами та колегами, і активність співробітників, їх зацікавленість, рівень мотивації і багато іншого. Створення ефективної організації неможливе без врахування чинника лідерства: «сильні керівники – сильна культура». Розвиток персоналу є найважливішою умовою успішного функціонування будь-якої організації. Це особливо справедливо в сучасних умовах, коли науково-технічний прогрес значно прискорює старіння професійних знань і навичок. Невідповідність кваліфікації персоналу потребам компанії негативно позначається на результатах її діяльності. [3, с. 28-29].

На сьогодні сучасні підприємства прагнуть максимально реалізувати свій бізнес-потенціал, але ефективно керувати системою, що орієнтована на досягнення високих показників, може тільки ефективний керівник у поєднанні з ефективною командою. Але з практичної точки зору цього не достатньо, адже активний вплив мають економічні, фінансові, інформаційні та інші ресурсні чинники.

#### **Список використаних джерел:**

1. Батракова, Т. І. Управління ефективністю діяльності підприємства запорука його успішного функціонування. *Економічний аналіз: зб. наук. праць* / Тернопільський національний економічний університет; редкол.: В. А. Дерій (голов. ред.) та ін. Тернопіль: Видавничо-поліграфічний центр Тернопільського національного економічного університету “Економічна думка”, 2015. Том 19. № 2. С. 13-19.
2. Подольчак Н.Ю. Соціально-економічна ефективність систем менеджменту підприємств. *Актуальні проблеми економіки*. №2 (140). 2013. С. 47-56.
3. Тарасова О.В., Марінова С.С., Корпоративна культура як інструмент ефективного менеджменту підприємства. *Економіка харчової промисловості*. № 3 (19). 2013. С. 28 – 32.

**Рекуш Антон,**  
аспірант НУБіП України,  
м. Київ  
Україна

Науковий керівник: д.е.н., професор НУБіП України Гудзинський О. Д.

## **ІННОВАЦІЙНИЙ МЕНЕДЖМЕНТ: ТЕОРЕТИЧНИЙ АСПЕКТ**

Успішне функціонування підприємств і досягнення стратегічних переваг в умовах конкуренції значною мірою залежать від результативності їхньої інноваційної діяльності. У свою чергу, результативність інноваційної діяльності підприємств визначається, насамперед, наявністю необхідних внутрішніх і зовнішніх джерел фінансування інновацій, можливістю їхньої швидкої мобілізації, зацікавленістю інвестора в підтримці інноваційного розвитку.

Оскільки будь-яке виробниче формування є складною соціально-економічною системою, менеджери повинні її впорядковувати в часі і забезпечувати ефективне функціонування. Таке завдання можуть вирішити менеджери з глибокими знаннями в таких галузях, як економіка, організація, планування, фінанси, аналіз, маркетинг, контролінг, право, менеджмент та ін. [2].

«Інноваційний менеджмент» (порівняно нове поняття в науково-управлінському середовищі) являє собою самостійну галузь управлінської науки та професійної діяльності, яка спрямована на формування й забезпечення умов інноваційного розвитку будь-якої організації. Багато авторів приділяють увагу інноваційному менеджменту як функціональній системі управління і розглядають його як один з різновидів функціонального менеджменту, безпосереднім об'єктом якого є інноваційні процеси в усіх сферах економіки. Функціональний інноваційний менеджмент націлений, головним чином, на ефективне управління процесом розроблення, впровадження, виробництва та комерціалізації інновації, при цьому важливим моментом є синхронізація функціональних підсистем, удосконалення координуючих дій операційної системи виробництва, управління персоналом і здійснення контролю за інноваційним процесом. Інноваційний менеджмент у загальному вигляді – це складний механізм дії керуючої системи, яка створює для інноваційного процесу та інноваційної діяльності сприятливі умови й можливості для розвитку і досягнення ефективного результату [1].

Інноваційний менеджмент як система – це комплекс неформальних і формальних правил, принципів, норм, методів, ціннісних орієнтирів, організаційних форм, зв'язків і економічних відносин, які регулюють різні сфери інноваційної діяльності. Інноваційному менеджменту, як і будь-якій іншій системі притаманні такі якості: взаємозв'язок і взаємодія всіх компонентів системи; цілісність, узгодженість і синхронність у часі, узгодженість з місією і цілями організації; адаптивність, гнучкість до змін середовища; автономність елементів організаційної структури, функцій

управління; багатофункціональність і багатоаспектність, що реалізується через здатність до переналагодження, переорієнтації, оновлення відповідно до змін середовища.

Таким чином, інноваційний менеджмент – це сукупність економічних, мотиваційних, організаційних і правових засобів, методів і форм управління інноваційною діяльністю конкретного об'єкта управління з метою одержання найоптимальнішим шляхом економічних результатів цієї діяльності.

Інноваційний менеджмент створює суб'єкту господарювання, що виступає як носій інновації, сприятливі і вигідні конкурентні переваги. Вирвавши ресурси з рутинного кругообігу, підприємець використовує їх новим способом. При цьому може бути не менше п'яти можливих різновидів нововведень:

- створення нового товару (послуги);
- створення нового способу виробництва;
- відкриття нового ринку збуту;
- застосування нового джерела чи виду сировини, енергії;
- введення нових принципів організації діяльності фірми.

Успіх чи невдачу в діяльності інноваційного менеджера повною мірою розкриває ринок, що висуває строгі вимоги до результатів його діяльності.

Під інноваціями в широкому значенні розуміється прибуткове використання новацій у вигляді нових технологій, видів продукції і послуг, організаційно-технічних і соціально-економічних рішень виробничого, фінансового, комерційного, адміністративного чи іншого характеру.

Інноваційний менеджмент повинен гарантувати ефективне використання інновацій і напрямків на підвищення ефективності функціонування та розвиток організацій у ринковому середовищі. Основними функціями інноваційного менеджменту є: аналіз; прогнозування; планування (стратегічне, поточне та оперативне); організація; мотивація; облік; контроль; координація; регулювання; керівництво.

Конкретне поповнення цих функцій залежить від рівня управління: держава, регіон, конкретне підприємство. Здійснення інноваційного менеджменту в цілому включає: розробку планів та програм інноваційної діяльності; нагляд за розробкою нової продукції та технології, її впровадження; розгляд програм розробки нової продукції та технології; забезпечення єдиної інноваційної політики та координації; забезпечення фінансовими та матеріальними ресурсами програм інноваційної діяльності; затвердження тимчасових цільових груп для комплексного вирішення інноваційних проблем – від ідеї до середнього виробництва продукції.

#### **Список використаних джерел:**

1. Алейнікова О.В., Притула Н.М. Інноваційний та інвестиційний менеджмент. Навчальний посібник. Київ: ДВНЗ «Університет менеджменту освіти», 2016. 614 с.
2. Гудзинський О. Д., Судомир С. М., Гуренко Т. О. Менеджмент підприємницької діяльності: навч.посібник. К. : ІПК ДСЗУ, 2011. – 322 с

**Нестеренко Світлана,**  
д.е.н., професор, завідувач кафедри менеджменту  
Таврійський державний агротехнологічний університет,  
м. Мелітополь

**Шумінська Ольга,**  
старший викладач кафедри гуманітарних дисциплін  
ВП НУБіП України «Бережанський агротехнічний інститут»  
м. Бережани  
Україна

## ТЕОРЕТИКО-МЕТОДОЛОГІЧНІ ПІДХОДИ ВИЗНАЧЕННЯ ПОНЯТТЯ «РОЗВИТОК» В ЕКОНОМІЧНІЙ ЛІТЕРАТУРІ

Філософська категорія „розвиток” має як загальну інтерпретацію, так і специфічну-економічну, стійку, інноваційну.

Економічний розвиток в науковій літературі також розкривається неоднозначно ( табл. 1.).

*Таблиця 1.*

### Дефініції науковців щодо розкриття поняття „економічний розвиток”

| Автор                   | Позиція авторів   |
|-------------------------|---|
| В. С. Ейсмонт           | Економічний розвиток – це кількісно-якісне задоволення суспільних потреб, що закономірно розвиваються за рахунок зростання власного виробництва в результаті розвитку технологічного способу виробництва в межах певного типу макроекономічної системи.   |
| Бажал Ю. М.             | Економічний розвиток – це процес еволюції економічної системи в довгостроковому періоді, що характеризується зміною ринкової та виробничої кон’юнктури за тривалий час, впродовж якого значну роль відіграють інвестиційні, інноваційні, технічні та технологічні фактори розвитку економіки.<br>Головною рушійною силою економічного розвитку є матеріальні та духовні цінності людини, а також суперечності економічної системи, серед яких виділяються суперечності продуктивних сил, техніко-економічних відносин, власності та господарського механізму. |
| Економічна енциклопедія | Під економічним розвитком розуміються незворотні, закономірні зміни технологічного способу виробництва, а під розвитком економіки закономірний процес кількісно якісних змін у межах економічної системи, її перехід у нову якість, досконалішу форму.  |

З метою задоволення матеріально-духовних потреб сьогодення без створення загрози для можливості наступного покоління задовольнити їх власні потреби формується теорія сталого розвитку, якій приділяється увага більшості вітчизняних та зарубіжних науковців [2]. Їх деталізація представлена в таблиці 2.

Таблиця 2.

**Дефініції науковців щодо розкриття поняття „сталий розвиток”**

| <b>Автор</b>      | <b>Позиція авторів</b>   |
|-------------------|--|
| Бутирська І. В.   | Сталий розвиток – це збалансований розвиток, що характеризує властивість соціо-еколо-економічної та протидії антропогенному впливу внутрішніх та зовнішніх факторів, за якого забезпечуються економічне зростання та суспільне відтворення при досягненні якісного стану навколишнього середовища.   |
| Герасимчук З. В.  | Сталий розвиток – процес забезпечення функціонування територіальної системи із заданими параметрами в певних умовах протягом необхідного проміжку часу, що веде до гармонізації факторів виробництва та поліпшення якості життя сучасних і наступних поколінь за обставин збереження і поетапного відтворення цілісності навколишнього середовища. |
| Гудзинський О. Д. | Сталий розвиток спирається на принцип рівноправних можливостей справедливого задоволення естетичних, духовних та економічних потреб людини, що реалізується шляхом гуманітаризації, екологізації, біологізації і соціалізації аграрного виробництва, збереження і передачі коду поколінь, гармонізації співіснування людини і природи.             |
| Данилишин Б. М.   | Сталий розвиток – система відносин суспільного виробництва, при якій досягається оптимальне співвідношення між економічним ростом, нормалізацією якісного стану природного середовища, ростом матеріальних і духовних потреб населення.  |
| Дорогунцов С. І.  | Сталий розвиток – докорінна зміна функцій виробництва стосовно природного середовища.  |
| Зайцева Л.        | Сталий розвиток – соціально-економічна і екологічна еволюція суспільства, яка здатна задовольнити потреби сучасного покоління людей, не наражаючи на ризик залишити майбутнє покоління без спроможності задовольняти свої потреби.   |

Різні дефініції науковців притаманні і розкриттю сутності поняття „стійкий розвиток”.

Слід зазначити, що найбільш аргументованим є визначення, яке зафіксовано в річних звітах Конференції ООН по зовнішньому середовищі і розвитку ( Ріо-де-Жанейро, 1992), де стійкий розвиток розглядається як розвиток, що дає змогу задовольнити потреби сьогодення без створення загрози для можливості наступного покоління задовольнити їх власні потреб [1]. Однак, автор Судомир С. М. вважає, що стійкість розвитку – це більш ємне і змістовне поняття. Воно включає цінності, духовні перетворення, інтелектуальну складову. У цьому зв'язку „стійкий розвиток” слід розглядати як розвиток, що задовольняє матеріально-духовні потреби сьогодення і створює умови для стійкого економічного розвитку в перспективі з врахуванням майбутніх ціннісних орієнтацій через механізми гармонізації людини з природою та у суспільстві [2].

#### **Список використаних джерел:**

1. Гудзинський О. Д., Судомир С. М., Гуренко Т. О. Управління формуванням конкурентоспроможного потенціалу підприємств (теоретико-методологічний аспект): [монографія]. К.: ІПК ДСЗУ, 2010. 212 с.

2. Судомир С. М. Формування системи управління розвитком сільськогосподарських підприємств: теорія, методологія: [монографія]. К.: ЦП «Компринт», 2015. 483 с.

**Синяєва Людмила,**  
д.е.н., професор  
**Ярчук Ангеліна,**  
аспірант,  
кафедра обліку і оподаткування  
Таврійський державний агротехнологічний університет,  
м. Мелітополь  
Україна

## **ПРОБЛЕМИ ТА ПЕРСПЕКТИВИ ЗРОСТАННЯ ПРОДУКТИВНОСТІ ПРАЦІ ТА ЯКОСТІ ЖИТТЯ В УКРАЇНІ**

Продуктивність праці є одним з найважливіших індикаторів діяльності будь-якої економічної системи незалежно від її розміру і функцій. Вона виступає основним критерієм ефективності економіки і вирішальною умовою підвищення життєвого рівня населення.

В умовах ринкових відносин завдання підвищення продуктивності праці як джерела реального економічного зростання стає життєво важливим для подальшого розвитку економіки. У сучасному світі економічними лідерами стають не ті країни, які мають значні природні ресурси, а ті, які здатні досягти високої продуктивності суспільної праці. Відомо, що в умовах ринку

підприємства, які мають високу трудомісткість продукції і, як наслідок, вищу її собівартість, програють в конкурентній боротьбі і припиняють свою діяльність. Тому продуктивності праці має бути приділена першочергова увага на рівні підприємств усіх сфер діяльності як одному з найважливіших показників ефективності, що характеризує рівень раціонального використання ресурсів і використовується для внутрішнього аналізу й планування ефективної господарської діяльності підприємства.

На даному етапі розвитку економіки України проблемними питаннями підвищення продуктивності підприємства є:

– показник продуктивності праці з 1992 р. на жодному рівні управління не розглядається як джерело економічного зростання; відсутня залежність між прибутком і продуктивністю: прибуток може бути отриманий за рахунок цінового фактору при зниженні продуктивності праці, а наслідком високої продуктивності не завжди є прибуток, якщо продукція підприємства не користується попитом; існуючі методики вимірювання продуктивності праці є недосконалими особливо в період структурних змін в економіці; ослаблений механізм мотивації оскільки повністю зруйнована залежність між продуктивністю й оплатою праці. В існуючій ситуації продуктивність праці можна збільшити двома шляхами. Перший – екстенсивний: запросити до України значну кількість додаткової робочої сили. За оцінками експертів, якщо запросити 29 млн. іноземних робітників до 2020 року, можна досягти продуктивності праці сьогоднішньої Польщі. Другий шлях – інтенсивний: це модернізація економіки. Це, перш за все, розвиток галузей з високою доданою вартістю: ІТ-сфера, космічна галузь, нанотехнології тощо. Крім цього, – це підвищення продуктивності в тих галузях, які мають більший потенціал. Але все це потребує значних капіталовкладень. Інакше кажучи, основною умовою динамічного економічного зростання є вирішення проблеми підвищення продуктивності праці, для чого необхідно застосовувати як інтенсивні, так й екстенсивні методи. Перш за все, необхідно розвивати галузі з високою доданою вартістю.

Стратегічною метою сучасного громадянського суспільства виступає підвищення якості життя населення, на реалізацію якої повинна бути спрямована діяльність системи державного, регіонального і місцевого управління. Це потребує розробки системи державних соціальних стандартів і формування пріоритетів соціально-економічного розвитку країни. Проблеми підвищення якості життя населення є найважливішими завданнями державних органів управління всіх країн. У зв'язку з формуванням нових економічних й соціальних відносин та радикальною зміною системи управління перед країною постало завдання розробки ефективного механізму управління якістю життя через формування та реалізацію дієвої соціальної політики. Особливо актуальним є забезпечення якості життя населення на рівні підприємств, де вони не завжди розглядаються системно та комплексно. Якість життя можна охарактеризувати як систему прийнятих, досягнутих і бажаних соціальних стандартів життя суспільства, соціальної групи або окремої людини на



конкретному історичному етапі розвитку суспільства. Ефективна соціальна політика передбачає в якості базису комплексну оцінку складових якості життя, оцінку факторів її зміни та використання сучасних методів при розробці концепції зростання якості життя населення. Аналіз практичного досвіду вітчизняних підприємств дозволив встановити, що на якість життя (у тому числі й трудового) впливають такі групи показників: трудовий колектив, оплата праці, робоче місце, керівництво підприємства, службова кар'єра, соціальні гарантії, соціальні блага. Результати проведеного анкетування засвідчили, що 68,0% опитаних оцінили якість трудового життя як незадовільну, 24,0% респондентів – на задовільно і тільки 8,0% оцінили якість трудового життя на добре. Для характеристики якості життя необхідними та обов'язковими є матеріальні показники якості життя. Таким чином, якість життя населення має стати критерієм соціальної ефективності ринкових перетворень в країні, а її зростання – головною метою національної програми державного управління розвитком українського суспільства. Без вирішення цієї задачі не можна розраховувати на широку підтримку й успіх існуючих економічних і соціальних трансформацій.

#### **Список використаних джерел:**

1. Нікіфоренко В. Г. Якість життя населення регіону: аналіз, прогнозування, соціальна політика. Одеса: Одеський нац. економічний університет, 2012. 316 с.
2. Синяєва Л.В. Удосконалення методичних підходів до оцінки якості життя населення України Україна: аспекти праці. Науково-економічний та суспільно-політичний журнал, м. Київ, №4, 2017 р. С. 38-45
3. Ярчук А.В. Продуктивність праці, як фактор впливу на якість життя населення України. Україна:аспекти праці, №1, 2018. С. 16-21

**Судомир Світлана,**  
д.е.н., професор кафедри економіки підприємства,  
завідувач відділу навчально-науково-інноваційної діяльності  
ВП НУБіП України «Бережанський агротехнічний інститут»  
м. Бережани  
Україна

### **ФОРМУВАННЯ РЕЗУЛЬТАТИВНОЇ СИСТЕМИ УПРАВЛІННЯ ІННОВАЦІЙНОЮ ДІЯЛЬНІСТЮ СІЛЬСЬКОГОСПОДАРСЬКИХ ПІДПРИЄМСТВ**

Для оцінки результативності діяльності підприємств важливо чітко визначити їх цільову спрямованість, місію і головну функцію. Це складові системи критеріїв для визначення потенціалу підприємств, обґрунтування його структури, кількісних і якісних характеристик складових.

Інноваційна діяльність є одним із найважливіших чинників економічного розвитку та необхідною умовою забезпечення конкурентоспроможності. Важливою нагальною проблемою, що потребує вирішення в умовах інноваційної економіки, є випереджальне створення ефективного механізму інформаційного забезпечення інноваційної діяльності. Результативність цього механізму значною мірою залежить від якості безперервного соціально-економічного моніторингу, який, на нашу думку, повинен охопити спостереження, аналіз, оцінку і прогнозування інноваційної активності з метою підготовки управлінських рішень і рекомендацій, спрямованих на покращення й розвиток інноваційної діяльності. Моніторинг як інноваційних процесів, так і більш загальних процесів структурних перетворень економіки створює підґрунтя ефективного управління цими процесами. Однак, інноваційні процеси у сільському господарстві мають певні особливості, пов'язані із його специфікою, а саме: природними факторами; територіальним розміщенням поселенської мережі; специфікою формування механізмів забезпечення корпоративних інтересів; формування виробничої інфраструктури; формування і забезпечення розвитку владних, власнісних, владно-власнісних, трудових відносин; специфікою розвитку регулятивної функції держави; структурою потенціалу як факторної ознаки формування можливостей забезпечення регулятивного функціонування соціально-економічної системи; головного суб'єкта забезпечення продовольчої безпеки; органічною єдністю екологічних, соціальних, інтелектуально-людських та економічних факторів як цілісності і головного системоутворюючого критерію формування стратегічного управління підприємствами; потребою у високо-кваліфікованих кадрах з глибиною і широтою компетентнісних характеристик їх ціннісними якостями і світоглядом [1].

Інноваційна діяльність є фактором економічного зростання і розвитку, оскільки позитивно впливає на модернізацію національної економіки, підвищує конкурентоспроможність на основі технічного й технологічного оновлення виробництва. Інновації є пріоритетним напрямом реформування та розвитку аграрної сфери з погляду на першочергову необхідність відновлення основних виробничих засобів і спроможності забезпечити подальшу динаміку та конкурентоспроможність цієї стратегічної для усієї економіки галузі.

З позицій розвитку загроз для аграрного сектора економіки і в цілому суспільства особливо небезпечним є розбалансований підхід в стратегічному розвитку підприємств при впровадженні інноваційної моделі.

Інноваційна модель динамічна. Результативність від її впровадження визначатиметься:

- повнотою використання вимог наукових принципів: системності і комплексності, безперервності, цільової спрямованості, відповідності цілям і задачам, адаптивної упереджувальності, гнучкості, гармонійності та ін.;
- рівнем розвитку і збалансованості складових організацій як соціально – економічних систем та менеджменту як системно – гармонійної цілісності;

– рівнем обґрунтованості цільової спрямованості напрямів діяльності підприємницьких структур в контексті органічної єдності біологічних, соціальних та економічних складових;

– рівнем інноваційної сприйнятливості на рівнях: суспільства, держави, регіонів, підприємств, інституціональному;

– рівнем розвитку власних, владних, власно – владних, соціально – трудових відносин;

– рівнем забезпечення єдності корпоративних інтересів;

– рівнем розвитку інститутів;

– рівнем правового забезпечення суб'єктів власності в системі: «власник основного капіталу» - «власник інтелектуального капіталу»;

– рівнем раціональної збалансованості форм власності та ін.

Розробка результативної системи управління інноваційною діяльністю підприємств ґрунтується на припущенні, що ефективність її функціонування залежить від ступеня використання інноваційного потенціалу підприємства [3].

Результативна система управління інноваційною діяльністю підприємств проявляється в результаті появи синергізму – ефекту взаємодії, що забезпечує ефективність використання всіх виявлених складових інноваційного потенціалу, більша ніж проста арифметична сума діяльності його складових. Результативна складова віддзеркалює результат існуючої можливості, той реальний фактичний інноваційний продукт, що одержаний в інноваційному процесі. Доцільність виділення цієї складової підтверджується тим, що саме інноваційний продукт як результат інноваційних процесів зумовлює подальший не лише кількісний, але і якісний ріст інноваційного потенціалу системи.

Враховуючи, що результативна система управління суб'єктами діяльності – це функціонально інтегрована системна цілісність, яка охоплює всі внутрішньо-системні підсистеми за типами поведінки та напрямками розвитку. Останні визначають особливості управління, які в своїй органічній єдності забезпечують системну цілісність динамічної суб'єктної діяльності з врахуванням визначеної головної цілі як загально-пріоритетної цілеспрямованості та функціональної за напрямками розвитку, то в цьому зв'язку в структурах кооперативно-корпоративного спрямування повинні створюватися відділи (служби) управління розвитком організаційних формувань інтеграційного спрямування, контролінгові, маркетингово-діагностичні. В структурах такого типу повинні бути фахівці з питань антикризового розвитку, економічної безпеки, проектування системних цілісностей. Важливим в цій системі є створення передумов для підвищення рівня конкурентоспроможності підприємств як цільової установки забезпечення їх динамічного розвитку [2].

Досягнення цілей соціально-економічної системи з високим рівнем результативності в умовах ринкової економіки можливо здійснити на основі сформованої дієвої підсистеми управління конкурентоспроможністю підприємств як їх цілісністю [4].

#### **Список використаних джерел:**

1. Судомир С. М. Формування системи управління розвитком сільськогосподарських підприємств: теорія, методологія: [монографія]. К.: ЦП «Компринт», 2015. 483 с.
2. Судомир С. М. Результативне управління соціально-економічними системами аграрного сектору економіки: [монографія]. К.: ЦП «Компринт», 2015. 113 с.
3. Гудзинський О. Д., Гайдамак Н. В., Судомир С. М., Управління результативністю діяльності підприємств (теоретико-методологічний аспект): [монографія]. К.: ТОВ «Аграр Медіа Груп», 2011. 175 с.
4. Гудзинський О. Д., Судомир С. М., Гуренко Т. О. Теоретико-методологічні засади результативного управління розвитком підприємств: [монографія]. К.: ЦП «Компринт», 2017. 411 с.

**Судомир Марія,**  
кандидат економічних наук,  
м. Бережани  
Україна

### **ОСОБЛИВОСТІ ФОРМУВАННЯ І ФУНКЦІОНУВАННЯ ОРГАНІЗАЦІЙНО-ЕКОНОМІЧНОГО МЕХАНІЗМУ КОНКУРЕНТОСТІЙКОСТІ СІЛЬСЬКОГОСПОДАРСЬКИХ ПІДПРИЄМСТВ**

Організаційно-економічний механізм управління конкурентостійкістю – методологія побудови окремих розділів системи менеджменту (стратегічного маркетингу, інноваційного менеджменту, виробничого менеджменту, тактичного маркетингу), орієнтується на досягнення конкурентоспроможності керованого об'єкта, базується на економічних законах функціонування ринкових відносин, законах організації, наукових підходах, принципах, функціях і методах управління, головним з них є системний підхід.

При цьому акцент ми робимо на розуміння організаційно-економічного механізму як системи, де під системою слід розуміти сукупність взаємозв'язаних і взаємодіючих елементів, які утворюють нелінійну системну цілісність і де кожний елемент бере на себе властивості системи, спрямованої на досягнення загальної цілі підприємства – забезпечення високого рівні якості життя в динамічно-стійкому розвитку соціально-економічних формувань [2].

Системний підхід – методологія дослідження об'єктів як систем. Система складається з двох складових: 1) зовнішнє (макро-) оточення, що включає в себе вхід, вихід, зв'язок із зовнішнім середовищем, зворотний зв'язок; 2) внутрішня (мікро) структура – сукупність взаємозалежних компонентів, що забезпечують процес впливу суб'єкта управління на об'єкт, переробку входу інформації у вихід і досягнення цілей системи.

В залежності від типу підприємства, сфери і масштабів діяльності, ступеня впливу зовнішнього середовища і результатів діяльності підприємства та інших факторів варіюється кількість підсистем та зміст кожної з систем.

При цьому слід враховувати і специфіку аграрного сектору економіки та діяльності сільськогосподарських підприємств. Діяльність останніх значною мірою залежить від: природних факторів; територіального розміщення поселенської мережі; біологічних факторів; структури виробничого потенціалу та в цілому потенціалу сільськогосподарських підприємств; сезонності виробництва; потреби в висококваліфікованих кадрах з глибиною і широтою компетентнісних характеристик, їх ціннісними якостями і світоглядом; органічності єдності екологічних, соціальних та економічних факторів; власних можливостей розв'язання екологічних та соціальних задач; структури капіталу та ін. [1].

Специфіка сільськогосподарських підприємств потребує і специфічного підходу до формування системи організаційно-економічного механізму забезпечення їх динамічного розвитку в органічній єдності екологічних, соціальних та економічних складових.

В такому аспекті необхідно розглядати і зростання конкурентостійкості підприємств – в їх органічній єдності та в розвитку.

Організаційно-економічний механізм зростання розвитку сільськогосподарських підприємств повинен формуватися в системі раціонального поєднання механізмів державного регулювання, механізмів ринкового та внутрішньо-системного саморегулювання. При цьому слід враховувати, що специфіка сільського господарства впливає і на стійкий розвиток його підприємств. Ритмічна стійкість в розвитку сільськогосподарських підприємств носить, як правило, циклічний характер. Забезпечення ритмічної стійкості підприємств аграрного сектору економіки можливо забезпечити в умовах комплексного підходу до формування їх складових в органічній єдності на вимогах організації замкнутого виробництва в різних напрямках їх комбінації. Це дозволить наповнити системним змістом організаційно-економічний механізм забезпечення динамічно-стійким розвитком сільськогосподарських підприємств [3].

Сучасна ринкова система господарювання висуває підвищені вимоги до економічних суб'єктів, які мають бути спрямованими на економічне зростання у тривалому періоді і це у свою чергу потребує напрацювань щодо організаційно-економічного механізму стійкості функціонування сільськогосподарських підприємств. Як складова ринкової економіки організаційно-економічний механізм являє собою сукупність підсистем, важелів, методів, інструментів, засобів, за допомогою яких підприємство може досягати поставлених цілей та забезпечувати отримання конкурентних переваг в умовах швидкозмінюваного зовнішнього середовища [3].

Таким чином організаційно-економічний механізм конкурентостійкості підприємств в нашій інтерпретації розглядається як системна цілісність, яка охоплює підсистеми: забезпечуючого, функціонального та цільового

спрямування; методи, важелі, інструменти; організаційно-економічні процеси, які в своїй сукупності спрямовані на досягнення цілей підприємств [4].

**Список використаних джерел:**

1. Гудзинський О. Д., Судомир С. М., Гуренко Т. О. Теоретико-методологічні засади результативного управління розвитком підприємств : [монографія]. К.: ЦП «Компринт», 2017. 411 с.

2. Судомир С. М. Формування системи управління розвитком сільськогосподарських підприємств: теорія, методологія: [монографія]. К.: ЦП «Компринт», 2015. 483 с.

3. Судомир М. Р. Організаційно-економічний механізм зростання конкурентостійкості сільськогосподарських підприємств / М. Р. Судомир // Збірник наукових праць Таврійського державного агротехнологічного університету (економічні науки), 2016. – № 3 (32) – С. 131–138.

4. Судомир М. Р. Організаційно-економічний механізм зростання конкурентостійкості сільськогосподарських підприємств :автореферат дис. ... канд. екон. наук : 08.00.04. ТДАТУ. Мелітополь, 2017. 24 с.

## **РОЗДІЛ 2. ЕКОНОМІКА ТА УПРАВЛІННЯ АГРАРНИМИ ПІДПРИЄМСТВАМИ**

**Артеменко Андрій,**  
аспірант кафедри маркетингу, підприємництва і організації виробництва  
Харківський національний аграрний університет ім. В.В. Докучаєва,  
м. Харків  
Україна

### **УПРАВЛІННЯ ТА ОРГАНІЗАЦІЯ ЕФЕКТИВНОЇ СИСТЕМИ МАТЕРІАЛЬНОГО СТИМУЛЮВАННЯ ПРАЦІ**

Серед матеріальних стимулів праці провідне місце посідає заробітна плата, оскільки вона найповніше відображає залежність між результатами праці окремого працівника та його матеріальною винагородою. Заробітна плата значною мірою визначає рівень життя населення і є необхідною умовою розвитку всієї економіки [1-4].

В законі України «Про оплату праці» та згідно зі змінами і доповненнями, внесеними Законами України від 23 січня 1997 року N 20/97-ВР, від 1 червня 2000 року N 1766-ІІІ, від 19 жовтня 2000 року N 2056-ІІІ, від 11 липня 2002 року N 96-ІV, від 10 липня 2003 року N 1086-ІV, від 10 липня 2003 року N 1096-ІV, від 21 жовтня 2004 року N 2103-ІV (з 1 січня 2006 року до цього Закону будуть внесені зміни згідно із Законом України від 18 листопада 2004 року N 2190-ІV) зазначається, що заробітна плата – це винагорода, обчислена, як правило, у грошовому виразі, яку за трудовим договором власник або уповноважений ним орган виплачує працівникові за виконану ним роботу [5].

Плату за наймання робочої сили прийнято називати оплатою праці. В умовах дії товарно-грошових відносин, як правило, проводиться грошова оплата праці, тобто робочим і службовцем видається еквівалент матеріальних ресурсів (продовольства і інших предметів споживання, частини житла) і послуг, що надаються їм і членам їх сім'ї. Оплата праці, на перший погляд і формально, є платою за наймання, де наймодавець і об'єкт найму співпадають. По суті ж вона є виробничим споживанням матеріальних ресурсів і послуг, тому плата за наймання списується на собівартість виробленої продукції, що є базою для визначення ціни продажу.

Розрізняють основну і додаткову оплату праці. До основної відноситься оплата, що нараховується працівникам за відпрацьований час, кількість і якість виконаних робіт: оплата за відрядними розцінками, тарифними ставками, окладами, премії відрядникам, доплати у зв'язку з відхиленнями від нормальних умов роботи, за роботу в нічний час, за наднормові роботи, за бригадирство, оплата простоїв не з вини робочих. До додаткової заробітної плати відносяться виплати за час, що не пропрацьовано, передбачені законодавством по праці: оплата чергових відпусток, перерв в роботі матерів що годують, пільгового годинника підлітків, за час виконання державних і суспільних обов'язків,

вихідної допомоги при звільненні та ін. [2].

Поточні результати виробничо-господарської діяльності визначаються постійними і змінними факторами. До постійних факторів належать ті, які формуються у процесі навчання, підвищення кваліфікації виробничо-господарської діяльності, освоєння передових прийомів і методів праці, участі в роботі громадських організацій (освіта, стаж, досвід, практичні навички, спеціальні і професійні знання, стиль роботи).

Особливістю організації праці в молочному скотарстві є підвищена технологічна різноманітність і багатократність виконання трудових процесів. Якщо при вирощуванні і відгодівлі великої рогатої худоби нараховується два основних процеси - годівля тварин і прибирання гною, то при обслуговуванні молочного стада, додається доїння. При цьому, чим вища кратність доїння і годівлі корів, тим складніше вирішувати питання організації праці, тому на великих механізованих фермах і комплексах скорочення кратності виконання основних трудовітких процесів виступає: як одна з вимог промислової технології виробництва молока.

В умовах виробництва молока основна особливість організації праці в молочному скотарстві- поглиблення процесу розділення праці. В результаті на великих індустріальних фермах і комплексах основною професійною одиницею став спеціалізований «робочий оператор», виконуючий як правило, одну-дві операції. Одночасно на фермах і комплексах з'явилося багато нових професій і збільшився професійний склад трудових колективів [7,8].

Перехід галузі на промислову основу на фермах і комплексах помітно посилив тенденцію до впровадження колективних форм організації праці зменшенню кратності виконання трудовітких процесів, скороченню ручних робіт, створенню умов для впровадження постійних стабільних режимів робочого дня по типу промислових підприємств, підвищенню ролі комплексних норм праці і типових моделей її організації.

#### **Список використаних джерел:**

1. Абрамов В. М. Канюк В. М., Колот А. М. Мотивація і стимулювання праці в умовах переходу до ринку. Одеса: ОКФА, 1995. С. 24.
2. Андрійчук В. Г. Економіка аграрних підприємств: Підручник. К.:«Агроінком», 2002. 420 с.
3. Астапєєва Є. В. Шляхи підвищення ефективності використання трудових ресурсів в сільськогосподарських підприємствах // *Вісник ХНАУ. Сер. «Економічні науки»*. 2010. № 8. С. 150– 157.
4. Богоявленська Ю. В., Ходаківський Є. І. Економіка та менеджмент: Навч. посібник. – Київ: Кондор, 2005. С. 54-122.
5. Закон України «Про оплату праці» №3448-IV від 21.02.06 із змінами та доповненнями.
6. Бугуцький О. А. Потенціальні можливості щодо зростання продуктивності праці та доходності в сільському господарстві. *Економіка України*. 1998. № 5. С.60-67.
7. Пономарьова М. С. Бізнес-планування сільськогосподарських підприємств // *Агробізнес: проблеми, сучасний стан та перспективи розвитку: [Кол. Монографія] / За ред. Г. Є. Жуйкова, Я. В. Сухій, В. С. Ніценка*. Книга 2. Одеса: ТОВ «Лерадрук», 2012. С. 31 - 75, 647 - 655. - 656 с.



**Богданов Олександр, Захарченко Євген,**  
здобувачі

*Науковий керівник: к. е. н., доцент кафедри маркетингу, підприємництва і організації виробництва Шовкун Л.В.*

Харківський національний аграрний університет ім. В.В. Докучаєва  
м. Харків,  
Україна

## **МОЖЛИВОСТІ ТА ОБМЕЖЕННЯ ОРГАНІЗАЦІЙНОГО ПРОЕКТУВАННЯ В УКРАЇНІ**

Реформування економічних відносин в Україні в останні роки, зумовило виникнення глибоких організаційних суперечностей у національній системі господарювання. Як напрям практичної діяльності й наукова галузь організаційне проектування існує та еволюціонує у ринково розвинутих країнах уже тривалий час. У нашій країні організаційне проектування сільськогосподарських підприємств як прикладна діяльність активно розвивалося за радянських часів, але втратило свою актуальність в умовах глибокої економічної кризи наприкінці ХХ ст.

Складні умови періоду ринкових перетворень, які переживає Україна, актуалізують роль людського фактора у виробничому процесі, що вимагає нового періоду до організаційного проектування на підприємствах. Для сучасної економіки України характерні деякі особливості, які необхідно враховувати при формуванні системи управління персоналом. По-перше, з введенням технологій виробництва товарів і послуг у відповідність із розвитком НТП, ускладнився менталітет працівника; зокрема, його емоційна і психологічна сфера все більшою мірою здійснює кінцевий результат діяльності. По-друге, загальний стан економіки України змінюється настільки швидко, що важко його прогнозувати і вчасно вжити необхідні заходи. Ці та інші обставини дозволяють визначити сучасну управлінську діяльність як одну з найскладніших технологій, які сприяють досягненню цілей підприємства.

Створення підприємства, фірми або установи починається з організаційного проектування. Суть оргпроекткування полягає у визначенні майбутньої структури і системи управління, технічних, адміністративних, інформаційних взаємозв'язків між елементами, правил та процедур виконання тих чи інших дій. На перед проектному етапі передбачається проведення прикладних досліджень, аналіз можливих варіантів вирішення проектних завдань, здійснення підготовки початкових даних, тобто встановлення цілей, завдань, об'єктів та обсягів робіт, проведення розрахунків щодо наявності необхідних ресурсів на їх виконання, визначення складу виконавців, підготовка

технічного завдання, проведення попереднього оцінювання ефективності проектних рішень.

Проектування організаційних систем здійснюється у дві стадії: технічне проектування і робоче проектування. Коли при проектуванні використовуються стандартні типові рішення, проектування може здійснюватися в одну стадію – розробляється технічний робочий проект.

Своєрідність сьогоденного внутрішнього управління на українських сільськогосподарських підприємствах полягає в його перехідному характері, який виявив невідповідність принципів організацій управління, що склалися раніше, умовам господарювання, які зазнали змін. На підприємстві потрібно дотримуватися принципу інституціонального розвитку і функціональної взаємодії влади. При цьому потрібна ефективна система взаємного контролю, стримувань та противаг, що визначають повноваження кожної із діючих осіб, рівноправність їх взаємовідносин та відносну збалансованість всієї конфігурації. Завдання менеджера в процесі організації полягає в тому, щоб надати усім компонентам організації такої форми та об'єднати їх таким чином, щоб фірма являла собою одне ціле і функціонувала цілеспрямовано. Саме тому, в будь-якій фірмі існує певна підпорядкованість між її складовими частинами та рівнями менеджменту, чіткий розподіл влади, прав та відповідальності.

Для відображення структурних взаємозв'язків основних рівнів та підрозділів організації, їх підпорядкованості на практиці використовують схеми організаційної структури управління. Такі схеми є лише скелетом системи управління, оскільки не розкривають склад та зміст функцій, прав та обов'язків підрозділів та посадових осіб.

Таким чином, удосконалення організації управління сільськогосподарським підприємством передбачає використання різних методів проектування організаційних структур управління залежно від специфіки поставлених завдань. Проведені дослідження існуючих методів проектування організаційних структур управління показали, що для забезпечення ефективного функціонування організаційного механізму управління сільськогосподарським підприємством необхідно використовувати комплексний метод розробки організаційної структури управління, котрий з'єднує в собі кращі елементи кожного з існуючих методів. Це дозволить формувати організаційну структуру, що забезпечує реалізацію необхідних функцій управління за допомогою прийняття ефективних управлінських рішень, спрямованих на забезпечення поточної діяльності сільськогосподарського підприємства і на його розвиток.

#### **Список використаних джерел:**

1. Капінос Г.І., Бабій І. В. Операційний менеджмент: Навч. посіб. К. : «Центр учбової літератури», 2013. – 352 с.
2. Стадник В.В. Йохна М.А. Менеджмент: Підручник - 2-ге вид., вип., допов. К. : Академвидав, 2007. 472 с.
3. Шовкун Л.В. Вплив системи управління на ефективність використання ресурсного потенціалу сільськогосподарських підприємств. *ХНАУ. Серія «Економічні науки»*. 2017. № 2. С 139-146.

**Боднар Ольга,**  
ст. викладач кафедри економіки підприємства  
ВП НУБіП України «Бережанський агротехнічний інститут»  
м. Бережани  
Україна

## **ВПРОВАДЖЕННЯ СВІТОВОГО ДОСВІДУ ІНВЕСТИЦІЙНОГО ЗАБЕЗПЕЧЕННЯ АГРАРНОГО СЕКТОРУ В УКРАЇНІ**

Інвестиції є джерелом як простого, так і розширеного відтворення виробничого потенціалу. Нині залучення інвестиційних ресурсів і забезпечення їх раціонального використання є ключовою проблемою, від розв'язання якої залежать можливості подальшого економічного розвитку аграрного виробництва, розширення його експортного потенціалу.

Перехід на інвестиційно – інноваційну модель розвитку потребує нарощування темпів та обсягів нагромадження капіталу, а також збільшення його залучення в сільськогосподарське виробництво. Про це свідчить досвід таких країн як Японія, Китай, Чехія, Словаччина, які досягли помітних успіхів у розвитку економіки завдяки використанню до 35 – 40% валового внутрішнього продукту на інвестиційні потреби [2].

В Україні нестабільність розвитку аграрно – промислового виробництва зумовлена порушенням рівноваги в інвестуванні галузей аграрного сектору економіки.

За таких обставин для відновлення припливу інвестицій необхідні радикальні зміни. Зокрема, для поліпшення інвестиційного забезпечення аграрного сектору економіки країни необхідно створити сприятливий клімат для залучення вітчизняних та іноземних інвестицій, перейти до інноваційної моделі розвитку. Досягти цього можна лише за державного сприяння підвищенню конкурентоспроможності сільськогосподарських товаровиробників, ефективного використання бюджетних коштів, вжиття заходів для усунення диспаритету цін на продукцію сільського господарства та матеріально – технічні ресурси, формування власних джерел інвестування, вдосконалення механізму надання товаровиробникам лізингових послуг, стимулювання залучення інвестицій для виробництва екологічно – чистої продукції.

У зв'язку з цим є корисним вивчення позитивного зарубіжного досвіду щодо створення сприятливих умов розвитку інвестиційної діяльності.

Для стимулювання господарської діяльності та її розвитку в багатьох країнах для інвесторів передбачено низку пільг, зокрема такі як: податкові канікули; зниження ставки податку на прибуток; пільгові кредити; фінансова допомога у вигляді інвестиційної надбавки; створення вільних економічних зон; фінансування інвестиційних проектів на депресивних територіях.

У Канаді держава сприяє інвестиціям у розвиток окремих галузей виробництва. Для фермерів створена спеціальна кредитна установа. Окрім того, діють декілька провінційних та федеральних програм підтримки виробників

сільськогосподарської продукції, серед яких: короткострокові кредити під низький відсоток; державні кредитні гарантії на купівлю землі сільськогосподарського призначення; пільгове страхування врожаю від природних катаклізмів тощо.

В Австралії фінансова підтримка надається фермерам для компенсації збитків спричинених природними факторами. При цьому урядова дотація надається у тому випадку, якщо збитків зазнала значна кількість господарств у регіоні.

У Франції фермери мають пільги на кредити. На купівлю сільськогосподарської техніки вони можуть залучати кошти під 3-4% річних, на придбання землі – під 7% річних [3].

У США для оновлення основних засобів застосовується інвестиційний податковий кредит, який передбачає зниження оподаткованого прибутку на суму вкладень, що використовуються для придбання машин і устаткування. Крім того, існує пільгове кредитування виробництва окремих видів продукції та компенсаційні платежі на підтримку методів обробітку ґрунту, які менше впливають на навколишнє середовище[2].

У Польщі є декілька банків, що спеціалізуються на кредитування сільського господарства. При довгострокових кредитах держава може компенсувати половину відсоткової ставки.

У Німеччині для підтримки сільськогосподарських товаровиробників, стимулювання інвестиційної діяльності в аграрному секторі широко застосовують такі інструменти: державні позики на виробниче будівництво й закупівлю обладнання; довгострокове кредитування за зниженою відсотковою ставкою на будівництво, купівлю землі, засобів виробництва; інвестиційні субсидії.

Таким чином, з метою поліпшення інвестиційної привабливості аграрного сектора необхідно: стимулювати розвиток малого та середнього бізнесу через надання пільгових інвестиційних кредитів, інвестиційних субсидій, додаткових преференцій депресивним регіонам та молодим фермерам; створити сприятливі умови для залучення інвестицій у розвиток тваринництва, насамперед молочного та м'ясного скотарства; посилити контроль за використанням коштів державного бюджету.

#### **Список використаних джерел:**

1. Економіка України: стратегія і політика довгострокового розвитку/за ред. В.М. Гейця. К.: Ін – т екон. прогнозів. Фенікс, 2003. 108с.
2. Світові моделі підтримки розвитку сільського господарства URL: <https://www.ukrinform.ua/rubric-abroad/2012230-svitovi-modeli-pidtrimki-silskogo-gospodarstva.html>.
3. Улянченко Ю.О. Державне регулювання аграрного ринку в країнах ЄС і США: досвід для України/ Державне будівництво. 2016. №2. с. 25-30

**Герасимів Зоряна,**  
к.геогр.н., доцент кафедри економіки підприємства  
ВП НУБіП України «Бережанський агротехнічний інститут»  
м. Бережани  
Україна

## **ПРОБЛЕМИ ФУНКЦІОНУВАННЯ БІРЖОВОГО РИНКУ СІЛЬСЬКОГОСПОДАРСЬКОЇ ПРОДУКЦІЇ В УКРАЇНІ**

Важливою складовою продуктового ринку, що забезпечує реальне ціноутворення на агропродукцію на основі співвідношення попиту і пропозиції, формування конкурентного середовища, прогнозування цінової кон'юнктури, здійснює управління ризиками, пов'язаними із виробництвом, переробкою та зберіганням сільськогосподарської продукції, виступає біржовий ринок. Однак ситуація, пов'язана із функціонуванням аграрних бірж та біржовою торгівлею агропродукцією в Україні залишається незадовільною.

Сучасна біржа виникла в результаті еволюції різних форм оптової торгівлі і об'єднує фізичних та юридичних осіб, що здійснюють виробничу та комерційну діяльність. Біржова торгівля ефективно функціонує в зарубіжних країнах, однак в Україні вона не одержала належного розвитку, вітчизняні біржі реалізують переважно реальний товар, а не опціони і ф'ючерси.

Підприємці, що працюють в аграрній сфері, часто є неплатоспроможними, не мають можливості отримати доступний кредит чи залучити інвестиції, є незахищеними від цінових коливань.

Біржовий ринок сільськогосподарської продукції завдяки підписанню форвардних та ф'ючерсних контрактів дає змогу отримати певні гарантії реалізації продукції, забезпечити авансування коштів для виробників, захиститись від трейдерів, які скуповують за безцінь врожай, для тривалого зберігання якого немає умов, дозволяє самостійно продавати свою продукцію за цінами, що встановлюються на основі попиту та пропозиції. Реалізація продукції через біржу сприяє зниженню ризиків для виробників, підвищує швидкість укладання угод, сприяє формуванню конкурентної ціни, забезпечує гарантованість виконання зобов'язань та можливість підписання контрактів безпосередньо з покупцем чи продавцем.

Через відсутність налагодженого механізму здійснення біржових операцій, нестабільність зовнішньоекономічної політики, реалізацію продукції не виробниками, а комерційними фірмами, які виступають посередниками і негативно впливають на формування біржових цін, біржова торгівля сільськогосподарською продукцією в Україні не забезпечує виконання покладених на неї завдань, є недоступною для селян через невеликі партії однотипної продукції, які вони можуть запропонувати і через незнання особливостей біржових торгів, сприяє збагаченню посередників, а не виробників.

Важливими експортними продовольчими культурами є кукурудза, продовольча і фуражна пшениця, ячмінь, соя, соняшникова олія.

Тваринницьким продуктам увага майже не приділяється. Тому в Україні доцільно створити більше аукціонів живої худоби та птиці.

Забезпечення провідного місця країни на світових ринках цих товарів буде неможливим без наявності функціонуючого вітчизняного ринку спотових, форвардних, ф'ючерсних та опціонних контрактів, що дають можливість виробникам, трейдерам, переробникам, елеваторам та іншим учасникам ринку використати конкурентні переваги, що дає біржовий ринок [2].

Зростання диспаритету цін на продукцію сільського господарства та промисловості, підвищення обсягів бартерного обміну, збільшення частки тіншового сектора ринку, послаблення процесу формування оптового ринку, нерозвинута його інфраструктура, збільшення обсягів продажу за демпінговими цінами негативно позначаються на розвитку біржового ринку продукції аграрного сектору в Україні.

Безплідні дискусії щодо ефективності функціонування державної Аграрної біржі та інших бірж, що постійно провокуються прихильниками «вільної економіки» привели до повного занепаду біржового ринку і більшість бірж, незалежно від їх форми власності, перестали функціонувати [3].

Аграрні біржі в Україні не посіли належного місця та потребують комплексного вирішення проблем ефективного їх функціонування та виконання покладених на них завдань.

Для вдосконалення діяльності біржового ринку сільськогосподарської продукції потрібно здійснити ряд законодавчих та організаційно-економічних заходів:

- переглянути законодавчі акти, що стосуються біржової торгівлі, адаптувати їх з європейським законодавством відповідно до сучасних вимог розвитку ринкової економіки;
- сприяти налагодженню зв'язків та вдосконаленню взаємовідносин між сільськогосподарськими товаровиробниками та іншими операторами ринку;
- створити належні умови для розвитку форвардної, ф'ючерсної та опціонної торгівлі;
- забезпечити прозору взаємодію учасників торгів та страхування їх від цінових та курсових коливань;
- використовувати сучасну електронну систему торгівлі та клірингу при веденні біржової торгівлі.

#### **Список використаних джерел:**

1. Аграрна біржа. URL: <http://agrex.gov.ua/> (дата звернення: 30.04.2018).
2. Резнік Н. П. Особливості функціонування вітчизняного біржового товарного ринку у сучасних умовах. *Наукові праці МАУП*. 2016. Вип. 50 (3). С. 115-118.
2. Солодкий М. О. Проблеми та напрями розвитку біржового товарного ринку в Україні. *Ефективна економіка*. 2017. № 10. URL: <http://www.economy.nayka.com.ua/?op=1&z=5814> (дата звернення: 30.04.2018).

**Гурська Ірина,**  
к.е.н., доцент  
ВП НУБіП України «Бережанський агротехнічний інститут»  
**Христенко Галина,**  
к.е.н., доцент  
ВП НУБіП України «Бережанський агротехнічний інститут»  
м. Бережани  
Україна

## **ІННОВАЦІЙНІ ПРОЦЕСИ У ВИРОБНИЦТВІ АГРАРНОЇ ПРОДУКЦІЇ**

В сучасних умовах розвитку національної економіки України перед сільськогосподарськими товаровиробниками ставляться нові і більш складні завдання щодо розширення та удосконалення виробництва аграрної продукції на основі впровадження і раціонального використання інноваційних процесів, що забезпечить стабільність розвитку, економічну ефективність та збільшення грошових надходжень.

Інноваційний процес має чітку орієнтацію на кінцевий результат, який забезпечує технологічний, технічний і соціально-економічний ефект, зокрема організаційні, економічні, науково-технічні, соціальні і природні фактори чинять вплив на формування, розвиток і ефективність функціонування системи інноваційного забезпечення аграрних підприємств [2]. З точки зору, інноваційного розвитку агропродовольчого сектору економіки, агроінновація – інновація реалізована в аграрній сфері, що призводить до позитивних якісних та кількісних змін за рахунок взаємозв'язку біосфери та техносфери [3].

Основними особливостями інноваційної діяльності в агропромисловому виробництві є: 1) різноманітність сільськогосподарської продукції та продуктів її переробки, вагома різниця в технологіях їх виробництва; 2) значна диференціація окремих регіонів країни по агротехнологічних умовах виробництва; 3) залежність використовуваних у сільському господарстві технологій від природних умов; 4) розпорошеність сільськогосподарського виробництва на значній території; 5) велика різниця в періодах виробництва окремих видів сільськогосподарської продукції; 6) відособленість сільськогосподарських товаровиробників від наукових установ, що займаються виробництвом науково-технічної продукції; 7) відсутність організаційно-економічного механізму передачі досягнень науки сільськогосподарським товаровиробникам [1, с. 29-30].

Впровадження інновацій віддзеркалюються в збільшенні обсягу продаж, зниженні собівартості продукції, зростанні капіталозброєності та продуктивності праці, підвищенні рентабельності роботи й інших виробничо-фінансових показників діяльності аграрних підприємств, а також соціально-економічного розвитку сільських територій [4, с. 67]. Аграрне виробництво характеризується великим періодом обігу капіталу, яке зумовлене довготривалим строком виробництва аграрної продукції. Така умова вимагає

значних вкладень у формі оборотних коштів на протязі тривалого періоду, а отримання результатів настає значно пізніше. Підвищена ризикованість сільського господарства як об'єкта інвестування, важкий фінансовий стан аграрних підприємств на даний час, негативний вплив інфляції через затримку платежів, невелика частка ліквідних активів у складі їх авансового капіталу, недостатня розвинутість ринку сільськогосподарської продукції, невирішеність питань власності на землю та майно спричинюють складність у залученні приватних інвестицій у цю галузь.

Розвиток інноваційних процесів в сільськогосподарському виробництві України є важливий напрям по нарощуванню конкурентних переваг, оскільки аграрна галузь економічно розвинутих країн поступово перетворюється в наукомістку галузь виробництва.

Впровадження інноваційних процесів стримується рядом чинників, серед яких найвагомішими є низька платоспроможність господарств і відсутність достовірної й повної інформації про новітні вітчизняні наукові розробки в галузі аграрного виробництва. Наукові дослідження потребують щорічного масштабного фінансування і всебічної державної підтримки, оскільки від цього залежить рівень та якість інноваційних процесів, що надзвичайно важливо в умовах поширення на українському ринку науково-технічної продукції конкурентоспроможних іноземних техніки й технологій, які за своїми техніко-економічними параметрами не поступаються, а часом і перевершують вітчизняні аналоги.

#### **Список використаних джерел:**

1. Чемодуров О. Зниження інвестиційних ризиків корпоративних облігацій. *Економіка України*. 2006. № 11. 78 с.
2. Калитка Г.Б. Лізинг: реалії, проблеми, перспективи. *Фінанси України*. № 2. 2005. 43 с.
3. Данилова Л.І. Лізинг як фактор інвестиційного розвитку. *Фінанси України*. 2002. №11. 46 с.
4. Єщенко П. Національна економіка потребує інноваційного прискорення. *Економіка України*. 2007. №2. 75 с.

**Герчанівська Світлана,**  
к.е.н., доцент кафедри обліку і аудиту  
**Шевчук Назар,**  
магістр спеціальності «Облік і оподаткування»  
ВП НУБіП України «Бережанський агротехнічний інститут»  
м. Бережани  
Україна

## **СУТНІСТЬ ОПЛАТИ ПРАЦІ ЯК ЕКОНОМІЧНОЇ КАТЕГОРІЇ**

Для успішного функціонування в умовах ринкової економіки підприємству необхідно мати такий тип економічної поведінки, що дозволяв би



адаптуватися до динамічних умов зовнішнього середовища. При цьому особливу роль відіграє застосування ефективних методів управління працею, які б забезпечували зацікавленість працівників у високопродуктивній праці й поліпшенні кінцевих результатів діяльності підприємства. На сучасному етапі основним засобом формування такої зацікавленості є оплата праці, яка відображає кількість і якість витраченої працівником праці.

Оплата праці є важливою складовою ринкових відносин, концентрованим вираженням ефективності економіки і соціальної політики держави, інтегральним показником якості та результативності реформи. Оплата праці як багатоаспектна категорія покликана відігравати значну роль в житті суспільства. З одного боку, оплата праці є основним джерелом доходів працівників, тому її величина значною мірою характеризує рівень добробуту всіх членів суспільства. З іншого боку, її правильна організація зацікавлює працівників підвищувати ефективність виробництва, а відтак безпосередньо впливає на темпи й масштаби соціально-економічного розвитку країни.

Особливість оплати праці як економічної категорії полягає в вирішенні нею щонайменше двох життєво важливих проблем: по-перше, відтворення робочої сили, по-друге, мотивації до праці, а, відповідно, і зацікавленості працівників в результативності діяльності своїх організацій, а відтак, розвитку економіки регіонів, країни і суспільства в цілому.

Заробітна плата має важливе значення в системі обліку на підприємстві, вона є основним джерелом доходів робітників підприємств.

Сутність поняття «заробітна плата» є досить багатограним, тому її значення необхідно розглядати з декількох позицій.

Найпоширенішими визначеннями заробітної плати, наведеними в літературних джерелах є: заробітна плата – сукупність виплат в грошовій (валютній) і (або) натуральній формі, отриманих робітником за певний період часу [3, с. 149]; заробітна плата – частина вартості у грошовій формі, яка в результаті його розподілу надходить працівникам залежно від кількості і якості затраченої ними праці [2, с. 210]; заробітна плата – це об'єктивно необхідний для відтворення робочої сили та ефективного функціонування виробництва обсяг вираженої в грошовій формі основної частини життєвих засобів, що відповідає досягнутому рівню розвитку продуктивних сил і зростає пропорційно підвищенню ефективності праці працівників [1, с. 84]; винагорода або заробіток, обчислений у грошовому виразі, який за трудовим договором роботодавець сплачує працівникові за роботу, яку було виконано або має бути виконано [3, с. 152 ].

Нині в законодавстві терміни «оплата праці» і «заробітна плата» застосовуються як синоніми цілому.

Останнє визначення найточніше відповідає трактуванню заробітної плати в Законі України «Про оплату праці», де заробітна плата визначається як винагорода, обчислена, як правило, у грошовому виразі, яку за трудовим договором власник або уповноважений ним орган виплачує працівникові за виконану ним роботу [45].

На нашу думку, заробітною платою можна вважати винагороду у натуральній чи грошовій формі, що виплачується працівнику роботодавцем залежно від кількості та якості виконаної ним роботи.

Розмір заробітної плати залежить від складності й умов виконуваної роботи, професійно-ділових якостей працівника, результатів його праці та господарської діяльності підприємства, установи, організації.

Держава здійснює регулювання оплати праці працівників підприємств усіх форм власності шляхом установлення розміру мінімальної заробітної плати й інших державних норм і гарантій, установлення умов і розмірів оплати праці керівників підприємств, заснованих на державній, комунальній власності, працівників підприємств, установ і організацій, які фінансуються або дотуються з бюджету, а також шляхом оподаткування доходів працівників.

Отже, удосконалення систем оплати праці, пошук нових рішень, глибоке вивчення західного досвіду може допомогти вирішити проблеми, пов'язані з заробітною платою, якісно поліпшити її стан та створити підґрунтя для підвищення зацікавленості працівників до високопродуктивної праці.

#### **Список використаних джерел:**

1. Артеменко О.О. Оплата праці в структурі соціально-трудової сфери. [Вісник Харківського національного технічного університету сільського господарства імені Петра Василенка](#). 2016. Вип. 171. С. 83-94.
2. Гриньова В.М. Економіка праці та соціально-трудові відносини: навч. посіб. Київ: Знання, 2010. 310 с.
3. Оляднічук Н. В. Бухгалтерський облік розрахунків за виплатами працівникам та його удосконалення. [Збірник наукових праць Уманського національного університету садівництва](#). 2014. Вип. 84. С. 149-155.
4. Про оплату праці: Закон України від 24. 03. 95 р. № 108/95-ВР. URL: <http://www.zakon.rada.gov.ua/cgi-bin/laws/main.cgi>. (дата звернення 02.06. 2018).

**Друшляк Інна,**  
аспірантка кафедри маркетингу, підприємництва і організації виробництва  
Харківський національний аграрний університет ім. В.В. Докучаєва,  
м. Харків,  
Україна

### **ОРГАНІЗАЦІЯ ЕФЕКТИВНОГО МАРКЕТИНГУ В ДІЯЛЬНОСТІ АГРОПІДПРИЄМСТВ**

В процесі трансформації економічних відносин у ринкові виникло якісно нове для нашого села поняття агро маркетингу. Шлях продукції від виробника до споживача у конкурентному середовищі має бути мінімальним. Для цього, виходячи із світового досвіду, слід запровадити сучасну систему аграрного або сільськогосподарського маркетингу [1,7,8].

П.Котлер визначає коротко: “Маркетинг – вид людської діяльності, спрямованої на задоволення нужд і потреб за допомогою обміну”. Більшість дослідників цієї проблеми сьогодні, в основному, дотримується аналітичної думки [2-4].

На наш погляд, сучасний маркетинг представляє собою певний тип підприємництва, сукупність відносин і служб організації ринкової економіки, орієнтованої на споживача ; це динамічна система, яка опосередковано прискорює ефективний обмін товарів та надання послуг, сприяючи пристосуванню господарської діяльності до умов конкуренції.

Нині підприємництво фактично не можливе без маркетингу, роль якого зростає. Адже на ризик слід іти розумно, провівши ґрунтовне дослідження ринку, вивчивши в першу чергу попит і пропозицію на ньому. Інакше, правильно не визначити свої можливості, кількість і асортимент товарів, розрахувати ціну тощо. Не сформувавши постачальницьких і збутових структур, марно сподіватись на безперерйне функціонування фірми.

Саме за рахунок за забезпечення потреб споживачів, підприємство одержує прибуток, а не просто внаслідок збільшення обсягів продажу. У ринковому господарстві головна потреба для товаровиробника – обмін. Тому попереду виробництва стратегічно ніби виступає реалізація, а перед нею – маркетинг.

Кожній сфері економіки властиві свої відмінності, обмеження, середовище, умови тощо. Сільськогосподарський маркетинг має багато спільного з промисловим, але його природа відрізняється із-за відомих особливостей галузі. Цілі та пріоритетні напрями маркетингу мають бути спрямовані на знаходження нових каналів збуту продукції, розробку та впровадження якісних змін у виробництво, що дасть змогу підвищити якість та зменшити собівартість продукції. Проте всі зусилля із здешевлення та підвищення якості у процесі виробництва можуть бути знецінені при досить жорсткому митному законодавстві, яке ще зустрічає Україна з боку окремих держав у відношеннях щодо української сільськогосподарської продукції.

Україна має досить значний потенціал для зростання аграрного сектора економіки, який з часом, поряд із становленням ринку сільгосппродуктів та послуг, створить достатні можливості для розвитку всіх форм господарювання, включаючи фермерські господарства та сервісні організації, як це відбувається в розвинених країнах. Однак, в першу чергу саме організаційні формування з добре розвинутою структурою управління, серед якої значне місце посідатиме маркетинг, зможуть розрахувати на усіх.

Ринкова діяльність будь-якої фірми або підприємства обумовлена впливом зовнішньої і внутрішньої середовищ. Зовнішнє середовище утворюється із мікросередовища і макросередовища, які являються зовнішніми факторами, не контролюємі підприємством. Зміна любого з них приводить до зміни зовнішнього середовища, що потребує швидкого реагування і оптимального пристосування. За допомогою факторів внутрішнього середовища підприємство пристосовується до зміни середовища внутрішнього.[3].

Оскільки підприємство являє собою складний і досить своєрідний механізм, що діє у певному зовнішньому щодо нього світі, теорія маркетингу вводить поняття маркетингового середовища.

Аграрне виробництво – одна з найважливіших галузей народного господарства. Однак воно як економічно найменш захищена галузь господарського комплексу протягом усієї історії завжди перебувало у складному фінансово-економічному стані.

#### **Список використаних джерел:**

1. Андрусенко Г.О. Основи маркетингу – К. : Урожай, 1995. –176с.
2. Липчук В. В., Дудяк А. П., Бугіль С. Я. Маркетинг: основи теорії та практики: Навч. посіб. для вищ. навч. закл. Освіти .– 2-е вид., допов. і випр. . Львів : Новий Світ – 2000 : Магнолія плюс .– 2007 .– 280, с.
3. Маркетинг Навчальний посібник / [Чеботар С. І., Ларіна Я. С., Луцій О. П. та ін.] .– К. : «Наш час», 2007. – 504 с.
4. Маркетинг: навч.посібник / [О. М. Литвинова, І. В. Кошкалда, Р. М. Шелудько та ін.] / Харк. нац. аграр. ун-т. – Х., 2013. – 239 с.
5. Маркетингова товарна політика: Підручник / [С. І. Чеботар, С. М. Боняр, О. П. Луцій та ін.] .– К.: Преса України, 2007. – 263 с.
6. Мостенська Т. Л. Основи маркетингу: Навч. посіб. для вищ. навч. закл. / Мостенська Т. Л. – Нац. ун-т харчових технологій : Кондор .– 2007 .– 238 с
7. Пономарьова М.С. Інструменти маркетингу в умовах зростання конкурентних переваг агробізнесу / М.С. Пономарьова, Н.О.Єфремова, О.П. Нагорнюк // Вісник ХНАУ ім. В.В. Докучаєва. Серія „Економічні науки”. № 1. 2018. С. 247 – 257.
8. Рябуха І.С. Маркетингова стратегія в системі удосконалення маркетингової діяльності /І.С. Рябуха // Теоретико- методологічні засади ефективного розвитку аграр. вир-ва: матеріали Міжнар. наук.-практ. конф. 24–25 квіт. 2014 р.: у 2 ч. Ч. 1 / ХНАУ. – Х., 2014. – С. 81–83.

**Замора Оксана,**  
к.е.н., доцент кафедри економіки підприємства  
ВП НУБіП України «Бережанський агротехнічний інститут»  
м. Бережани  
Україна

### **РОЗВИТОК МІСЦЕВОГО САМОВРЯДУВАННЯ НА ЗАСАДАХ ЄВРОПЕЙСЬКОЇ ХАРТІЇ**

Сучасні українські реалії свідчать, що Україна потребує докорінних змін у всіх напрямках її існування. Особливістю 2018 р. є те, що він має стати роком інтенсивного впровадження низки реформ, а саме територіальної, управлінської, бюджетної, правової. З погляду на це, на нашу думку, особливого значення набуває необхідність реалізації Європейської хартії місцевого самоврядування в Україні.

Країни – учасниці Ради Європи в 1985 р. підписали Європейську хартію місцевого самоврядування. Її основною метою було становлення та фінансове зміцнення місцевого самоврядування в Європі. Фундаментом цієї Хартії є концепція місцевого самоврядування, форми та методи його функціонування, нормативно-правова та фінансова основи. Європейська хартія закріпила, що місцева влада є однією з головних підвалин кожного демократичного режиму, основним принципом має стати право громадян на участь в управлінні державою в цілому і на місцевому рівні [1].

Важливою вимогою Хартії є офіційне визначення і закріплення основних принципів функціонування місцевого самоврядування у державному законодавчому полі і в головному законі країни – Конституції. Згідно зі ст. 3 Хартії, чітко визначено право і спроможність місцевих органів влади частково брати участь у загальнодержавних справах, а також здійснювати регулювання та управління в державних питаннях, що стосуються місцевого населення. Фінансове забезпечення місцевого самоврядування займає особливе місце в Хартії. У ст. 9 зазначено, що міська влада має право на свої власні ресурси, які використовують на свій розсуд згідно з програмою соціально-економічного розвитку.

Завдяки Хартії територіальні одиниці європейських країн сформували правові органи влади і фінансово потужні територіальні громади. Вона не тільки надала місцевому самоврядуванню правовий статус, але й можливість здійснювати управління в колі їх компетенції (функцій) в інтересах громадян. Ось чому дуже важливі зміни, які відбулися в Україні в Податковому кодексі, тому що через місцеві податки і збори місцеві органи влади формується фонд фінансових ресурсів (дохідна частина місцевого бюджету). А ці кошти спрямовують на задоволення різноманітних потреб регіонів. Окрім місцевих податків і зборів, до місцевих бюджетів надходять фінанси, які сплачуються від загальнодержавних податків, бюджетні трансфертні платежі, кредити, добровільні пожертвування тощо.

На сьогоднішній день хоч і впроваджується бюджетна децентралізація, але місцеві органи ще залежать від державного бюджету. Даному явищу, на нашу думку, є об'єктивні і суб'єктивні фактори. До об'єктивних факторів належать: спад економічного розвитку, падіння темпів виробництва, війна, політична нестабільність, інфляція; до суб'єктивних: криза управління Кабінету Міністрів України, недосконала нормативно-законодавча база, тіньова економіка, неурегульований фінансовий механізм, криза банківської системи тощо. Все це впливає на те, що місцева влада не має можливостей до зростання вартості послуг, які вона надає, отже, має диверсифікований і підвищений характер.

У Хартії закладені взаємодопомога і захист слабкої у фінансовому відношенні територіальної громади та її органів влади. Така допомога надається через трансфертні платежі (базову дотацію, субвенції, реверсні дотації, додаткові дотації), при цьому вищі органи влади не мають права тиснути та втручатися в управління місцевих органів у впровадженні самостійної політики. Європейське співтовариство акцентує увагу на міцній

фінансовій основі місцевих бюджетів, в основі яких покладено місцеві фінанси. Для наповнення фінансових фондів органи влади повинні більш активно впроваджувати інвестиційно-інноваційну політику. У Хартії зазначено, що регіони повинні мати доступ до національного ринку капіталу, а держава має створити всі умови для цього [1].

Функціонування місцевих фінансів, згідно з Хартією, полягає в такому: місцева влада повинна самостійно формувати власні фінансові ресурси; власні фінансові ресурси повинні на законодавчій основі поступати у повне розпорядження органів влади; за рахунок місцевих податків та зборів може формуватися четверта частина власних коштів; місцева влада має право встановлювати розміри місцевих податків і зборів (у межах закону); фінансовий механізм формування власних коштів повинен відповідати усім законам та нормативам, а кожен елемент фінансового механізму взаємопов'язаний між собою. У контексті децентралізації бюджетної системи є формування власних доходів, тому що: бюджети територіальних громад є базовою ланкою у бюджетній системі; власні доходи є фінансовою основою місцевого самоврядування.

Ось чому загальнодержавна політика, у тому числі і законодавча, має сприяти фінансовій стійкості місцевих бюджетів та їх зміцненню. Державі потрібно створити всі умови для зацікавленості місцевих органів влади та їх фінансових інститутів для зміцнення і нарощування місцевих фінансових ресурсів.

#### **Список використаних джерел:**

1. Європейська хартія місцевого самоврядування: Міжнародний документ від 15.10.1985. URL: [http://zakon5.rada.gov.ua/laws/show/994\\_036](http://zakon5.rada.gov.ua/laws/show/994_036) (дата звернення 02.06.2018)
- 2 . Децентралізація в Україні: законодавчі новації та суспільні сподівання. Інститут законодавства Верховної Ради України. Київ, 2015. 413 с.

**Єрмаков Олександр,**  
д.е.н., професор, завідувач кафедри  
економіки праці та соціального розвитку  
Національного університету біоресурсів  
і природокористування України  
м. Київ  
Україна

## **ІННОВАЦІЙНА ДІЯЛЬНІСТЬ СІЛЬСЬКОГОСПОДАРСЬКИХ ПІДПРИЄМСТВ ЯК ЧИННИК ЕКОНОМІЧНОГО РОЗВИТКУ**

Інноваційна діяльність у загальному розумінні – це системний вид діяльності, спрямований на створення і реалізацію в суспільну практику

інновацій. У результаті інноваційної діяльності народжуються нові ідеї, нові або вдосконалені продукти, технологічні процеси, з'являються нові форми організації та управління різними сферами економіки та її структур.

Актуальність проблеми створення сприятливих умов для інноваційної діяльності в аграрних підприємствах обумовлюється кількома чинниками: аграрною спрямованістю економіки України; зниженням активності інноваційної діяльності; необхідністю радикального підвищення ефективності сільського господарства, забезпечення розвитку виробництва конкурентоспроможної продукції. Активізація інноваційної діяльності є головною умовою в системі факторів, що забезпечують розвиток і підвищення ефективності аграрного виробництва в ринковій економіці. Інноваційна стратегія сільськогосподарських підприємств пов'язана з освоєнням інновацій, які дозволяють перейти до нової організаційно-технологічної структури виробництва, забезпечити конкурентоспроможність виробленої продукції на ринках збуту.

Інновації в сільському господарстві спрямовані на задоволення певної суспільної потреби, зокрема, продовольчих потреб населення через поліпшення землі як природного ресурсу, створення нових сортів рослин, порід тварин тощо. Вони є засобом, використання якого дає можливість одержати певний економічний ефект, пов'язаний з реалізацією цілей розвитку агропромислового виробництва, підвищенням ефективності його функціонування.

Ефективність інновацій в аграрному секторі залежить від системи показників технологічної, економічної, соціальної та екологічної ефективності. Такий підхід гарантуватиме аграрному підприємству постійне отримання вичерпної інформації про стан і ефективність інноваційних процесів.

Одним із джерел інвестиційної підтримки інноваційної діяльності аграрних підприємств є держава. При цьому політика держави ґрунтується як на прямому фінансуванні інноваційної діяльності, здійснюваної різними виконавцями, так і на створенні умов, сприятливих для нарощування витрат на інновації аграрними підприємствами. Недоодержуючи кошти в бюджет при їх оподаткуванні, держава разом з тим має гарантію використання коштів в інтересах свого інноваційного розвитку, причому в тих напрямках, які диктують потреби ринку і які можуть принести значний ефект від їхньої інвестиційної підтримки. Покращення інноваційного потенціалу аграрних підприємств можливе лише завдяки взаємопов'язаній дії факторів: інвестиційній підтримці інноваційної діяльності; розвитку міжнародного науково-технічного співробітництва; створенню інфраструктури інноваційної діяльності; покращенню системи нормативно-законодавчих актів, що регулюють інноваційні процеси. Тільки інноваційний підхід дасть змогу підвищити ефективність інноваційної господарської діяльності підприємств аграрної сфери, а отже, слугуватиме в досягненні стратегічних цілей аграрних підприємств.

Для активізації інноваційної діяльності одним із важливих завдань є створення інноваційних програм, які включають в себе узгодження

організаційних питань, створення та впровадження інноваційних продуктів. На сьогоднішній день в аграрному секторі набуває поширення інноваційна стратегія довгострокового розвитку на засадах зрівноваженого розвитку (більш відома як стійкий розвиток (Sustainable development), яка є загальною концепцією щодо необхідності встановлення балансу між задоволенням сучасних потреб і захистом інтересів майбутніх поколінь, включаючи їх потребу в безпечному і здоровому довкіллі. Ця концепція зумовлена виникненням нового виду інновацій — екоінновації.

Слід відмітити, що саме застосування екоінновацій в аграрному секторі, дають змогу краще використовувати первинні природні ресурси, поліпшити екологічну ситуацію у сільських регіонах, сприятиме формуванню стійких мережевих структур з підтримки й просування передового досвіду в галузі екоефективності, збереженню і створенню нових робочих місць, підвищенню якості життя населення.

Отже, одним із важливих напрямів розвитку інноваційної діяльності в АПК є застосування біотехнології як об'єкту інновацій, енерго- та ресурсозберігаючих технологій.

**Жибак Мирон,**  
д.е.н., професор, директор  
ВП НУБіП України «Бережанський агротехнічний інститут»  
м. Бережани  
Україна

## **КООПЕРАЦІЯ ЯК ІНСТРУМЕНТ ЕКОНОМІЧНОГО ЗРОСТАННЯ СІЛЬСЬКИХ ТЕРИТОРІЙ**

Кооперація є важливим інструментом економічного зростання сільських територій, яка дозволить вирішувати проблеми бідності та безробіття на селі, а також стане економічним фундаментом новостворених об'єднаних територіальних громад. Крім того, кооперація вигідна не лише селянам, але й мешканцям міст, адже призведе до здешевлення продуктів із одночасним зростанням їх якості.

Тому необхідний аналіз практичних аспектів та побудова чіткої спільної стратегії відродження кооперативного руху в Україні.

На сьогоднішній день кооперативний рух поширений майже у всіх прогресивних країнах світу, адже у кінцевому результаті він дає переваги не лише учасникам об'єднання, а й економіці країни в цілому [1]. Якість життя та добробут сільського населення безпосередньо залежить від моделі управління сільським розвитком, яка буде враховувати потужний природний та людський потенціал, наявні соціально-економічні та екологічні проблеми. Світовий досвід свідчить, що сільськогосподарська обслуговуюча кооперація є



ефективним інструментом економічного зростання сільських територій.

Актуальність кооперативних ініціатив посилюється у зв'язку з новими реформами, що відбуваються сьогодні в Україні. Йдеться насамперед про децентралізацію влади, що значно розширює можливості розвитку сільських громад. Загалом трансформаційні зрушення в системі місцевого самоврядування комплементарні з фундаментальними принципами становлення демократичної соціально-орієнтованої держави. Децентралізація – система управління, при якій частина функцій центральної влади переходить до місцевих органів самоврядування. У таких умовах закріплюється принцип спроможності місцевого самоврядування, що гарантує наділення його достатніми повноваженнями й ресурсами. Крім того, всі особливості території (економічні, екологічні, соціальні, історичні, культурні, демографічні тощо) враховуються під час стратегічного планування її розвитку, закріплюються гарантії щодо матеріальної та фінансової основи місцевого самоврядування, зокрема щодо місцевих податків та зборів. Із запровадженням Конституційних змін земля, рухоме й нерухоме майно, природні ресурси, інші об'єкти, що перебувають та території сільських громад, підпадають під юрисдикцію територіальних громад та їх органів місцевого самоврядування – жодне питання місцевого значення не може вирішуватися без їх згоди [2].

Тому, на сьогодні важливо створити умови для успішної реалізації кооперативної ідеї в українському селі, зокрема здійснити просвітницьку роботу серед молоді, реалізовувати навчальні та інформаційно-дорадчі проекти для спеціалістів та ініціативних сільських жителів.

Враховуючи вищесказане, слід відмітити, що сільськогосподарська обслуговуюча кооперація відіграє особливо важливу роль в економічному зростанні сільських територій в умовах здійснення політики децентралізації. Слід відмітити, що навіть ті виробники, які мають невеликий економічний потенціал, об'єднуючись в сільськогосподарські обслуговуючі кооперативи, створюють впливову економічну силу, яка успішно може вирішувати спільні проблеми. Кооперація – це ті можливості, які мають бути реалізовані шляхом підвищення зайнятості в сільській місцевості, забезпечення попиту на продовольство, зростання доходів сільських родин, виведення продукції дрібних виробників на організовані ринки сільськогосподарської продукції та на експорт. Таким чином, функціонування кооперативів сприятиме покращанню якості життя населення сільських територіальних громад та забезпечить їх сталий розвиток.

#### **Список використаних джерел:**

1. Гордійчук А. Кооперація – шлях до відродження українського села [Електронний ресурс]. Джерело доступу: [http://24tv.ua/andriy\\_gordiychuk\\_tag5426?utm\\_source=seocopy](http://24tv.ua/andriy_gordiychuk_tag5426?utm_source=seocopy).
2. Сас О. Децентралізація під лупою: аналіз плюсів та мінусів для об'єднаних громад. [Електронний ресурс]. Режим доступу: <https://agropolit.com/blog/56-detsentralizatsiya-pid-lupoju-analiz-plyusiv-ta-minusiv-dlya-obyednanih-gromad>.

**Ішакова Дарина,**  
здобувач вищої освіти,  
Науковий керівник: М. С. Пономарьова, к.е.н. доцент,  
Харківський національний аграрний університет ім. В. В. Докучаєва  
м. Харків  
Україна

## **ТОВАРНА ПОЛІТИКА ЯК ЦЕНТРАЛЬНИЙ ЕЛЕМЕНТ МАРКЕТИНГОВОЇ ДІЯЛЬНОСТІ**

Питання ефективного формування товарної політики є основою діяльності підприємства, джерелом його прибутків, перспективою подальшого функціонування та розвитку. На сьогодні в умовах жорсткої конкуренції саме властивості і характеристики товару визначають напрям ринкової і всієї виробничої політики підприємства. Всі заходи, пов'язані з товаром, тобто його створення, виробництво й удосконалення, реалізація на ринках, сервісне і передпродажне обслуговування, розробка рекламних заходів, а також зняття товару з виробництва, займають центральне місце в усій діяльності товаровиробника і є складовими його товарної політики.

Товарна політика є центральним елементом маркетингу як на стратегічному, так і на оперативному рівні. Вона тісно пов'язана зі стратегічним плануванням, конкурентною стратегією і позиціонуванням. Це пояснюється з тим, що в маркетингу діє правило, про те що формування нового споживача обходиться в п'ять-шість разів дорожче, ніж його утримання. Саме з цієї причини в останні роки акцент в маркетингу перемістився з укладання угод на побудову довготривалих стосунків [5].

Товарна політика визначає спектр дій товаровиробника або торгового посередника на основі наявності у нього чітко сформульованої політики дій на ринку. Відсутність товарної політики веде до нестійкості структури асортименту через вплив випадкових факторів, втрати конкурентоспроможності і комерційної ефективності товарів. Саме тому основним завданням товарної політики є створення такого товару чи послуги і такого управління ними, щоб інші елементи маркетингової діяльності або були непотрібні взагалі, або ж мінімально використовувалися для досягнення підприємством певної мети. Товарна політика покликана забезпечити прийняття рішень стосовно формування асортименту й управління ним; підтримання конкурентоспроможності товару на певному рівні; знаходження для товарів оптимальних товарних ніш (сегментів); розробку і реалізацію стратегії упаковки, маркування, обслуговування товарів [1].

Товар як продукт праці, зроблений для продажу, являє собою корисну річ або корисний ефект живої праці, придбання й використання яких споживачем задовольняють його конкретну потребу. Для забезпечення привабливості товару мають бути передбачені певні супровідні, «оточуючі» товарні характеристики. Створення таких характеристик є найважливішим завданням у товарній політиці, що входить до функцій маркетолога. Основними факторами,

які формують відповідне «оточення» товару і сприяють його ефективному просуванню й споживанню, є такі: можливість придбання, корисність, ціна, якість, термін служби, форма, упаковка, імідж, марка.

Таким чином, для маркетолога проведення товарної політики пов'язане не лише з участю у формуванні необхідних фізичних і техніко-експлуатаційних характеристик виробу, але, головним чином, із забезпеченням належного оточення продукту, тобто зі створенням характеристик, що формують привабливість товару й попит на нього. Маркетингова політика повинна визначатися цілями маркетингу, оскільки рішення про покупку приймає покупець, забезпечуючи тим самим фірмі оборот товару й прибуток [3].

Стосовно маркетингової товарної політики фірми приймають рішення щодо: випуску нових товарів; дизайну, властивостей (конструкція, розмір, колір, матеріали, технологія виробництва), прийнятого рівня якості нового товару; торгової марки (потрібність, підтримка, марочна назва, стратегія торгової марки, позиціонування (репозиціонування); упаковки та етикетки (концепція, додаткові характеристики упаковки); сервісу, гарантій, інших зобов'язань фірми перед споживачами продукції (монтаж, навчання персоналу, умови поставки); модифікації продукції, що випускається; припинення випуску нових товарів; асортименту продукції, що випускається; кількості видів продукції, модифікацій; позиції товарного асортименту порівняно з конкурентами; скорочення або розширення асортименту [5].

Важливу роль у товарній політиці відіграє управління асортиментом [4]. Кінцевий фінансовий та економічний результат діяльності підприємства залежить від кількості реалізованої продукції, що прямо залежить від проведення ефективної товарної політики фірми, яка тісно пов'язана з рішеннями фірми щодо ефективного планування товарного портфеля, своєчасного виведення на ринок нових товарів для заміни ними товарів, випуск яких необхідно припинити. Фірмі необхідно планувати, аналізувати і постійно поліпшувати товарну стратегію для забезпечення стійкості асортименту, постійного збуту та стабільного прибутку [2].

#### **Список використаних джерел:**

1. Дорошенко Г. О., Абрамова І. М., Богоявленський О. В. Маркетинг: навчальний посібник. Харків, ТОВ «Тім Пабліш Груп», 2016.-412 с.
2. Куденко Н. В. Маркетингові стратегії фірми: [монографія]. К. : КНЕУ, 2007.– 245 с.
3. Кузьміна Е. Е. Шаляпина Н. М. Теория и практика маркетинга: Учебник для вузов. : КНОРУС . 2007 . 212,с.
4. Рябуха І.С. Маркетингова стратегія в системі удосконалення маркетингової діяльності. Теоретико- методологічні засади ефективного розвитку аграр. вир-ва: матеріали Міжнар. наук.-практ. конф. 24–25 квіт. 2014 р.: у 2 ч. Ч. 1 / ХНАУ. – Х., 2014. С. 81–83.
5. Маркетинг Навчальний посібник / [Чеботар С. І., Ларіна Я. С., Луцій О. П. та ін.]. – К. : «Наш час», 2007. – 504 с.

**Качурівська Ганна,**  
канд.фіз.-мат.наук, доцент кафедри інформаційних технологій та вищої  
математики

**Качурівський Володимир,**  
канд.пед.наук, доцент кафедри інформаційних технологій та вищої  
математики

ВП НУБіП України «Бережанський агротехнічний інститут»  
м. Бережани  
Україна

**Струбицька Ірина**  
канд.тех.наук, доцент кафедри інформаційних технологій та вищої  
математики

ВП НУБіП України «Бережанський агротехнічний інститут»  
м. Бережани  
Україна

## **ЗАСТОСУВАННЯ QR-КОДУ В ІНФОРМАЦІЙНІЙ ПОЛІТИЦІ АГРАРНОГО ГОСПОДАРСТВА**

На сьогодні актуальним є швидкий доступ до різноманітної інформації з використанням мобільних пристроїв. Одним із способів швидкого доступу до інформації є застосування QR-коду.

QR-код – це особливий двовимірний штрих-код, у якому зашифрована інформація, яку можна зчитувати за допомоги довільного дівайса в якому присутня цифрова камера [1].

QR-код є носієм даних, у якому закодовано інформацію про сферу діяльності певного підприємства. Квадрати невеликого розміру здатні зашифрувати близько 4000 символів, що складаються з літер і цифр у поєднанні зі спеціальними символами.



*Рис.1. QR-код посилання на сайт Бережанського агротехнічного інституту.*

QR-коди стають супутниками сучасного етапу розвитку інформаційного суспільства.

### **Сфера застосування QR-коду.**

Код розташовують на поліграфічній продукції: статті, буклети, флаєри, візитні картки, плакати, пакування та інше. Також їх можна розташовувати в соціальних мережах, рекламних сайтах, електронних каталогах тощо.

### **Зміст QR-коду.**

Найпоширеніша інформація для кодування:

1. **URL адреса** – сторінка інтернет-сайту, де розміщена детальна інформація про певний об'єкт, діяльність та інше. Популярності набирає посилання на сторінку в соціальній мережі.

2. **Текст** – текстовий опис, який детальніше інформує про об'єкт.

3. **Візитна картка** – інформація про компанію: назва, адреса, телефон, електронна пошта, веб-сайт тощо.

4. **E-mail** – електронна адреса компанії.

5. **SMS** – текст повідомлення та номер телефону, на який даний текст пересилається.

6. **Геолокація** – широта та довгота об'єкта на інтерактивних картах (наприклад: Карти Google)/

7. **Телефон** – номер телефону контактної особи.

#### **Генерування QR-коду.**

Для застосування QR-коду з інформацією про діяльності аграрного підприємства необхідно провести його генерування за допомогою спеціальної програми.

На сьогодні в Інтернет просторі присутні безкоштовні програми генерування коду [1,2,3], які прості та зрозумілі у використанні. Генерований код завантажується на комп'ютер у вигляді JPG-файлу, який розміщується на друкованій продукції. Також дані програми дозволяють завантажити і посилання на даний код для вставки на веб-сайт.

QR-код виконується у чорно-білому зображенні. Також його можна виконати у кольоровому зображенні, для збереження кольорової гами сайту або брендової продукції. Основна вимога до кольорового QR-коду – дотримання контрасту для ефективного сканування.

#### **Сканування QR-коду.**

Для сканування коду за допомогою мобільного пристрою необхідно мати встановлену програму сканер QR-коду. Завантажити дану програму на мобільний пристрій можна за допомогою Play Market. Користувачі мережі Viber уже мають вмонтований у додатках такий сканер.

#### **Висновок.**

Використання QR-коду сприяє поширенню інформації про сфери діяльності, збільшує інформативність з певної сфери виробництва та є потужним інструментом в маркетинговій політиці аграрного господарства

#### **Список використаних джерел:**

1. QR код. URL: <http://qrcodes.com.ua> (дата звернення: 4.06.2018).
2. Генератор QR кода. URL: <http://www.qr-code.com.ua/> (дата звернення: 4.06.2018).
3. Create your QR Code for free. URL: <https://www.qr-code-generator.com/> (дата звернення: 4.06.2018)

**Колос Зеновій,**  
к.е.н., доцент кафедри економіки підприємства  
ВП НУБіП України «Бережанський агротехнічний інститут»  
м. Бережани,  
Україна

## **ОПТИМІЗАЦІЯ ВИРОБНИЧОЇ СТРУКТУРИ СІЛЬСЬКОГОСПОДАРСЬКИХ ПІДПРИЄМСТВ**

Ефективність виробничої діяльності сільськогосподарських підприємств значною мірою залежить від оптимального поєднання галузей. Воно є одним з головних і найскладніших завдань внутрішньогосподарського планування та ведення виробничої діяльності. Складність цього питання зумовлюється великою кількістю можливих комбінацій їх поєднання. При оптимізації виробничої структури необхідно враховувати два протилежні явища: спеціалізація виробництва і ведення багатогалузевого господарства. В кожного окремого сільськогосподарського підприємства на ці явища впливає багато факторів, які необхідно враховувати при оптимізації структури.

Галузева структура виробництва залежить від таких факторів: рівня спеціалізації та кооперування на виробництві; рівня впровадження досягнень науково-технічного прогресу; розвитку електрифікації, механізації та автоматизації виробництва; наявності природних ресурсів та корисних копалин; суспільно-політичних умов та геополітичного становища держави; кліматичних умов та розвитку транспорту; росту матеріального і культурного рівня населення [1].

Для визначення раціонально-оптимальної виробничої структури, плану використання коштів і поповнення ресурсів, рівня ефективності виробництва на сільськогосподарському підприємстві необхідна розробка економіко-математичної моделі.

Побудова оптимальної моделі виробничої структури сільськогосподарського підприємства є складовою частиною перспективного планування. Для досягнення розвитку необхідно забезпечити планування для визначення основних цілей розвитку виробництва і засобів. Розробка планів завжди спрямована на підвищення ефективності виробництва, яку можна досягти лише при дотриманні принципу пропорційного розвитку галузей. Для цього необхідне збалансоване поєднання всередині сільськогосподарського підприємства між його виробничими ресурсами і запланованими обсягами виробництва продукції, між рослинництвом і тваринництвом, окремими сільськогосподарськими культурами і окремими видами та групами тварин, тобто між складовими виробничої структури.

Як і будь-яке планування, розробка моделі починається з визначення критерію, який буде підґрунтям вибору розробленого варіанта. На нашу думку, основним з них є мінімум виробничих витрат та максимальний чистий прибуток.

Застосування економіко-математичних моделей дозволяє здійснити системний підхід до вирішення різних завдань. У результаті імітації виробничих процесів стає можливим дослідження багатьох варіантів розвитку ситуації.

Функція цілі даної задачі визначає максимальний прибуток господарства і має вигляд формули (1):

$$\sum_{j=1}^n a_j x_j + \beta_1 x_1 + \beta_2 x_2 - \sum_{j=1}^n v_j x_j - w_1 x_1 - w_2 x_2 \rightarrow \max, \quad (1)$$

де  $a_j$  — обсяг виручки від реалізації продукції рослинництва в розрахунку на 1 га посівної площі  $j$  — тої культури, грн;

$\beta_1, \beta_2$  — ціна реалізації продукції тваринництва (молоко, жива маса великої рогатої худоби), ц; грн;

$V_j$  — рівень витрат на виробництво і реалізацію товарної продукції з розрахунку на 1 га посівної площі  $j$  — тої культури, грн;

$x_j$  — розмір посівної площі  $j$  — тої культури, га;

$x_{1,2}$  — обсяги реалізації продукції тваринництва (молоко, жива маса великої рогатої худоби), ц;

$w_{1,2}$  — рівень витрат на виробництво і реалізацію одиниці продукції тваринництва (молоко, жива маса великої рогатої худоби), грн.

Оптимізація виробничої структури рослинництва та тваринництва вирішує питання максимального виробництва товарної продукції, забезпечує тваринництво високоякісними кормами власного виробництва в повному обсязі, розширює можливості раціонального поєднання галузей, суть якого полягає в ефективному використанні природних ресурсів через ширше застосування побічної продукції галузі рослинництва, збільшення внесення органічних добрив, що є необхідним при виробництві конкурентоспроможної продукції.

Оптимізація виробничої структури – одна з відправних точок для цілеспрямованої зміни структури сільськогосподарського підприємства і вхідних його елементів, які формують діяльність у зв'язку з впливом факторів зовнішнього або внутрішнього середовища. За допомогою оптимізації виробничої структури сільськогосподарського підприємства та його діяльності можна встановити перспективний виробничий напрям розвитку, сформулювати нову галузеву концепцію. Її мета – знайти стабільну нішу на ринку продовольства, обрати канали збуту, забезпечити сталу конкурентоспроможність, залучити інвестиції.

#### Список використаних джерел:

1. Оптимізація виробничої структури сільськогосподарського підприємства [Електронний ресурс]. – Режим доступу: <http://ukrefs.com.ua/page.2,213895-Optimizaciyaiproizvodstvennoiy-struktury-sel-skohozyaiystvennogopredpriyatiya.html>.

2. Нагорний В.В. До проблеми оптимізації виробничого потенціалу сільськогосподарських підприємств / О.Ю. Єрмаков, В.В. Нагорний // Агросвіт. — 2013. — № 16. — С. 3—8.

**Княк Віталій,**  
студент групи О-51М  
ВП НУБіП України «Бережанський агротехнічний інститут»  
м.Бережани  
Україна

## **ЗНАЧЕННЯ КАПІТАЛЬНИХ ІНВЕСТИЦІЙ В ДІЯЛЬНОСТІ ПІДПРИЄМСТВА**

На сучасному етапі при різноманітні складних кризових економічних процесів і взаємовідносин між підприємствами, фінансовими інститутами, державами на внутрішньому і зовнішньому ринках гострою проблемою є ефективно вкладення (інвестування) капіталу з метою його збільшення. Розбудова нових економічних відносин не можлива без активізації інвестиційних процесів і поліпшення якості управління ними на рівні підприємств.

Недостатній рівень теоретичної розробки і обґрунтування практичних питань обліку капітальних інвестицій, що здійснюються суб'єктами інвестиційної діяльності в умовах сучасних кредитно-фінансових механізмів, необхідність забезпечення універсальності, достовірності і прозорості їх діяльності та потреби практики, підтверджують актуальність даного дослідження [1].

Відновлення основних фондів на діючих підприємствах здійснюється за рахунок капітальних інвестицій . Термін "інвестиції" походить від латинського "investire" – одягати. Поняття інвестицій на підприємстві передусім пов'язують з кількісною і якісною зміною виробничих потужностей. Без здійснення інвестицій неможливий нормальний процес виробництва. В загальноекономічному розумінні інвестиції пов'язують з балансом підприємства.

Капітальні інвестиції за Огіччуком М.Ф. – це сукупність витрат на придбання або створення матеріальних і нематеріальних активів .

Найчастіше поняття "інвестиції" ототожнюють з поняттям "капітальні інвестиції"(вкладення капіталу у відтворення основних засобів) але інвестиції можуть здійснюватися й у приріст обігових активів, в різноманітні фінансові інструменти, в окремі види нематеріальних активів. Отже, капітальні інвестиції є однією із форм інвестицій, але не як їх вичерпне визначення.

Поняття "капітальні вкладення" є тотожним поняттю "інвестиції". У зв'язку з цим поняття "капітальні вкладення" розглядається як інвестиції, які направлені на створення нових, розширення, реконструкцію та модернізацію діючих основних фондів [2].



Виступаючи однією з форм інвестицій в економіку як окремих підприємств, так і країни в цілому, капітальні інвестиції повинні бути безперервними і достатніми для забезпечення нормального функціонування кожного господарюючого суб'єкта і суспільства в цілому.

Розширення основного капіталу виробничого призначення може здійснюватися за рахунок нового будівництва виробничих об'єктів, реконструкції та переозброєння діючих підприємств.

Проблема інтенсифікації виробництва останніми роками значно актуалізувалась через послаблення матеріально-технічної бази сільського господарства, зменшення розмірів використання мінеральних добрив та з інших відомих причин.

На перший погляд може здаватися, що здійснення інвестицій є справою самого підприємства, керівництво якого може самостійно приймати рішення щодо інвестування. Але в цьому випадку необхідно насамперед навчитися оцінювати наслідки таких рішень, оскільки нездійснення інвестицій - це теж свого роду стратегія.

Під інвестиційною стратегією слід розуміти весь комплекс довгострокових цілей і вибір найбільш ефективних шляхів їх досягнення. Інвестиційна стратегія підприємства повинна бути орієнтована на довгострокові цілі і реалізовуватися в процесі поточної господарської діяльності за допомогою вибору відповідних інвестиційних проектів і програм.

Формування інвестиційної стратегії підприємства являє собою складний творчий процес, що ґрунтується на прогнозуванні окремих умов здійснення інвестиційної діяльності і кон'юнктури інвестиційного ринку як у цілому, так і в розрізі окремих його сегментів. Ця стратегія завжди формується в рамках загальної стратегії економічного розвитку, погоджується з нею по цілям, етапам, строкам реалізації.

Основою інвестиційної політики організації і процедур вибору та реалізації пріоритетів повинна бути їх орієнтація на кінцеві соціально-економічні результати. У зв'язку з цим її несучою конструкцією повинна бути система цілей, критеріїв їх досягнення і правил прийняття рішень, яка пронизує всі рівні організаційної системи, етапи процедур і механізмів.

Важливим етапом забезпечення функціонування облікової системи з капітального інвестування є затвердження наказом по підприємству підрозділів або посадових осіб, відповідальних за окремі напрямки діяльності у цій сфері.

Отже, капітальні інвестиції відіграють важливу роль в діяльності підприємства.

### **Список використаних джерел:**

1. Аудит і ревізія підприємницької діяльності/ Бутинець Ф.Ф., Усач Б.Ф., Виговська Н.Г., Петренко Н.І., Шигун М.М. – Житомир: ПП “Рута”, 2001. – 416 с.

2. Бухгалтерський облік за національними стандартами. Практичний посібник. 2-е видання доповнене і перероблене / Укладачі: Я.Д. Крупка, З.В. Задорожний, Б.М. Литвин, Р.О. Мельник. – Тернопіль: Економічна думка, 2012, - 288 с.

**Лук'янова Марія,**  
к.е.н., старший викладач кафедри економіки підприємства  
ВП НУБіП України «Бережанський агротехнічний інститут»  
м. Бережани  
Україна

## **КООПЕРАЦІЯ ЯК ІНСТРУМЕНТ СІЛЬСЬКОГО РОЗВИТКУ**

Безробіття, низький рівень життя, скорочення чисельності населення, руйнування інфраструктури – ось неповний перелік проблем вітчизняного сільського розвитку. Світовий досвід відродження депресивних регіонів передбачає залучення місцевих мешканців до вирішення локальної проблематики функціонування сільської місцевості. А у контексті реалізації в Україні адміністративно-територіальної реформи – децентралізації та делегування повноважень місцевим органам самоврядування саме самоорганізація жителів є запорукою створення успішних та самодостатніх об'єднаних територіальних громад. Про це зокрема свідчить позитивний досвід заготівельно-збутового молочарського кооперативу «Покрова», що мотивував до створення однієї з перших в Україні Заболотцької територіальної громади, що на Львівщині – люди уже були об'єднані ідеєю кооперації, розуміли її позитивні сторони, тож створення ОТГ уже не викликало супротиву селян. Поєднавши переваги кооперації та децентралізації місцеві жителі мають робочі місця, розвивають інфраструктуру (освітлення вулиць та відновлення доріг), поліпшується демографічна ситуація (молодь не виїжджає на заробітки) [1,2].

Як зазначає Левківська Т., кооперація – це процес підвищення культури солідарності та співпраці між людьми. Він зокрема передбачає згуртування громади навколо вирішення актуальних питань; підтримку вразливих верств населення; подолання бідності шляхом організації ефективної зайнятості; накопичення людського та соціального капіталу; співпраця з бізнес-структурами та органами місцевого самоврядування [3].

Переваги кооперативної форми широко використовуються підприємствами агробізнесу розвинутих країн світу, в т.ч. США. Кооперативна бізнес-модель має в своєму розпорядженні багато привабливих компонентів, завдяки чому їх використання в сільській місцевості загалом легко приймається та охоплюється. Кооперативна модель зосереджена на приватній власності, контролі та споживанні вигод від спільної діяльності членів кооперативу [4].

Кооперативна бізнес-стратегія – це лише один з підходів до розвитку підприємництва, який сприяє зростанню та розвитку системи життєзабезпечення сільських громад. Це модель, яка використовує силу людей для створення власного майбутнього. Кооперація може допомогти надати важливі бізнес-послуги громаді, а також може служити інструментом регіонального розвитку, який може збільшити доходи виробників. Спільна діяльність надає членам кооперативу контроль над бізнесом, надає їм переваги, які компанія надає своїй громаді, і надає частку власності у бізнесі, який вони

визнають важливими для себе та їхніх сімей.

В Україні важливість модернізації дрібного та середнього агробізнесу на засадах кооперації є важливою передумовою посилення економічних основ розвитку сільської місцевості шляхом зміцнення позицій фермерських та особистих селянських господарств у боротьбі за вигідні ринки збуту продукції з крупними агрохолдингами. Найважливішим, на нашу думку, в кооперативній моделі побудови агробізнесу є можливість розподілу відповідальності між членами кооперативу, що є надзвичайно важливим для тих учасників, які слабо орієнтуються в тонкощах підприємницької діяльності.

Кооперація несе розширення можливостей, коли члени громади працюють разом і дізнаються, що вони можуть покладатися не лише на себе, але й на можливість діяти колективно для забезпечення своїх особистих потреб та добробуту своєї громади. Оскільки люди працюють разом у кооперативі, вони створюють ідентичність громади, встановлюють норми спільноти, навчаються довіряти один одному та зобов'язуються надавати переваги одне одному. Так кооперування покращує довіру та формує дієздатну мережу громад, через які їх мешканці можуть об'єднувати наявні економічні, соціальні та політичні ресурси та отримувати доступ до зовнішніх (залучених) ресурсів.

Позитивним в розвитку вітчизняного аграрного сектора як бази для розвитку сільської місцевості є прийняття восени 2017 р. Кабінетом Міністрів України постанови «Про схвалення Концепції розвитку фермерських господарств та сільськогосподарської кооперації на 2018-2020 роки». У бюджеті на 2018 р. на реалізацію Концепції заплановано 1 млрд. грн. В результаті очікується збільшення частки фермерських господарств у виробництві продукції сільського господарства до 12%; орієнтація на переробку продукції в середині країни замість сировинної моделі сільського господарства; зростання кількості створених фермерами робочих місць в п'ять разів – із 100 тис до 0,5 млн. [5].

Отже, в умовах децентралізації розвиток кооперативних процесів на селі є запорукою економічного зростання сільської місцевості шляхом вирішення спільних проблем у виробничій та соціальній сферах села.

#### **Список використаних джерел:**

1. Киричевський І. Проти війни: кооперація як шлях облаштування прифронтових територій. *Agravery*: URL: <http://agravery.com/uk/posts/show/proti-vijni-kooperacia-ak-slah-oblastuvanna-prifrontovih-teritorij> (дата звернення: 20.05.2018)

2. Глотова І. Народитися знову: чотири історії сіл, що процвітають завдяки кооперації *Agravery*: URL: <http://agravery.com/uk/posts/show/naroditisa-znovu-cotiri-istorii-sel-so-procvitaut-zavdaki-kooperaciji> (дата звернення: 20.05.2018)

3. Левківська Т. Кооперація як інструмент сталого розвитку регіонів. URL: <https://bureau.in.ua/images/Kooperatsiya-stalvj-rozvytok-gromad-ppt.pdf> (дата звернення: 20.05.2018)

4. Crandall Jim. Using the Cooperative Business Model as an Economic Development Tool. *Agricultural Economics* URL <https://agecon.unl.edu/cornhusker-economics/2014/using-the-cooperative-business-model-as-an-economic-development-tool> (дата звернення: 20.03.2018)

5. Про схвалення Концепції розвитку фермерських господарств та

**Літвінов Віталій,**  
старший викладач кафедри обліку і аудиту ВП НУБіП України  
«Бережанський агротехнічний інститут»  
м. Бережани  
Україна

## **ОСОБЛИВОСТІ ФОРМУВАННЯ ТРУДОВИХ РЕСУРСІВ В СІЛЬСЬКОМУ ГОСПОДАРСТВІ ТЕРНОПІЛЬСЬКОЇ ОБЛАСТІ**

Формування трудових ресурсів в сільському господарстві Тернопільської області залежить від багатьох чинників. На нашу думку найважливішими з них є значне скорочення робочих місць саме в сільськогосподарських підприємствах та низький рівень заробітної плати у порівнянні з іншими галузями та країнами. Можливість працювати та одержувати вищу заробітну плату за кордоном зумовило значний відтік робочої сили із села. Створення великих корпорацій зумовило застосування новітньої сільськогосподарської техніки, а також непропорційний розвиток галузі рослинництва у порівнянні з тваринництвом не сприяли появі нових робочих місць. Ці чинники призводять до стабільного скорочення трудового потенціалу сільськогосподарських підприємств області.

Кількість найманих працівників сільськогосподарських підприємств Тернопільської області протягом 2012-2016 років зменшилася на 2700 осіб. Середньооблікова кількість штатних працівників також скоротилася на 2890 осіб. Загалом, працівники сільськогосподарських підприємств становлять 6,76% від загальної кількості працівників зайнятих в економіці області.

Все населення країни у віці 15–70 років розподіляється на три взаємовиключні та вичерпні категорії: зайняті, безробітні, економічно неактивні (поза робочою силою).

Економічно активне населення складається з населення обох статей віком 15–70 років, яке впродовж певного періоду часу забезпечує пропозицію робочої сили на ринку праці.

Економічно активне населення – це частина населення обох статей, яка протягом певного періоду забезпечує пропозицію своєї робочої сили для виробництва товарів і надання послуг. Рівень економічної активності – визначається як відношення (у відсотках) кількості економічно активного населення віком 15–70 років до всього населення зазначеного віку чи населення відповідної соціально- демографічної групи.

Зайнятими вважають осіб віком 15–70 років, які:

- а) працювали впродовж обстежуваного тижня хоча б 1 годину:

– за наймом за винагороду в грошовому чи натуральному вигляді, індивідуально (самостійно), у окремих громадян або на власному (сімейному) підприємстві;

– працювали безкоштовно на підприємстві, у власній справі, що належить будь-кому з членів домогосподарства, або в особистому селянському господарстві з метою реалізації продукції, виробленої внаслідок цієї діяльності;

б) були тимчасово відсутні на роботі, тобто формально мали робоче місце, власне підприємство (справу), але не працювали впродовж обстежуваного періоду з певних причин.

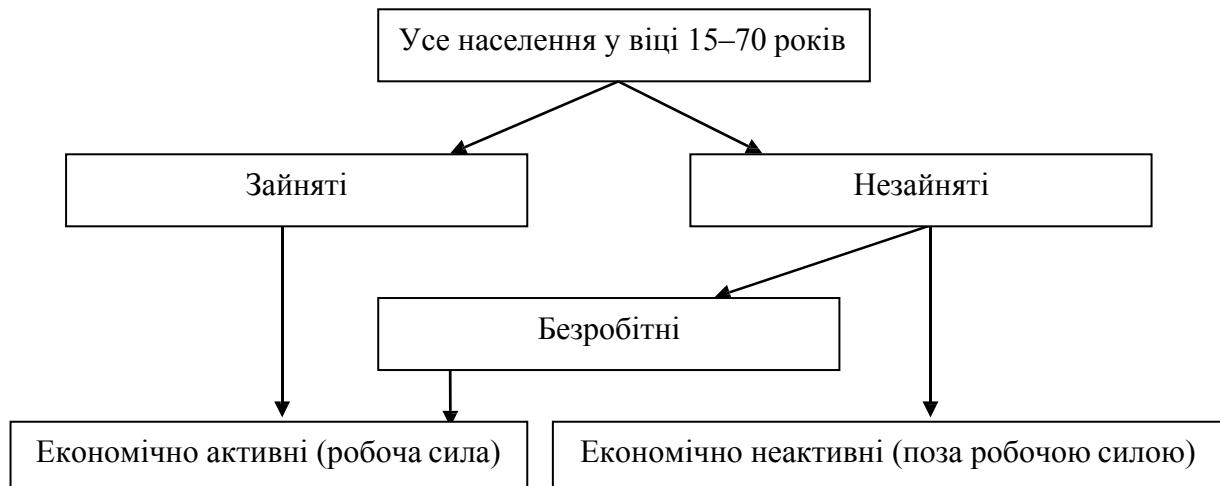

Рівень зайнятості – розраховується як відношення (у відсотках) кількості зайнятого населення віком 15–70 років до всього населення зазначеного віку чи населення відповідної соціально-демографічної групи.

За досліджуваній період економічно активне населення працездатного віку сільської місцевості зменшилося на 31200 осіб, зайнятого населення сільської місцевості віком 15-70 років – на 65900 осіб. Кількість безробітного населення працездатного віку сільської місцевості, навпаки, зросла на 9800 осіб, а рівень безробіття населення працездатного віку сільської місцевості збільшився на 10,6%.

Підвищення продуктивності праці – головний фактор зростання ефективності та прогресивного розвитку підприємства. Воно безпосередньо пов'язано із зниженням трудомісткості продукції, оптимальністю використання робочої сили, підвищенням кваліфікації робітників, раціональністю організації та стимулювання праці.

Аналіз використання трудових ресурсів дозволяє виявити та усунути недоліки діяльності підприємства, їх причини, розробити напрями підвищення ефективності праці та діяльності підприємства в цілому.

#### Список використаних джерел:

1. Жибак М.М. Розвиток трудового потенціалу села західного регіону України: *Монографія*. Тернопіль: Видавництво Астон, 2010. 336с.

2. Статистичний щорічник Тернопільської області за 2016 рік. *Статистичний щорічник*. Тернопіль 2017. 428с.

3. Статистичний збірник - Економічна активність населення Тернопільської області в 2016 році. Тернопіль 2017, Головне управління статистики у Тернопільській області. 145с.

**Малиш Ірина,**  
аспірантка кафедри маркетингу, підприємництва і організації виробництва  
Харківського національного аграрного університету ім. В. В. Докучаєва  
м. Харків  
Україна

## **ОСОБЛИВОСТІ ІНВЕСТИЦІЙНО-ІННОВАЦІЙНОЇ ДІЯЛЬНОСТІ АГРАРНИХ ПІДПРИЄМСТВ УКРАЇНИ**

Інноваційний розвиток економіки за сучасних умов стає одним з найважливіших понять в економіці, є рушійною силою підвищення ефективності виробництва, необхідною умовою успішного розвитку агропромислових підприємств, які за своїм природним потенціалом могли б посісти провідне місце серед аграрних підприємств країн ЄС. Але, на жаль, агропромислові підприємства ще нездатні впроваджувати інновації у повсякденну роботу. Це пов'язано з відсутністю дієвих економічних стимулів, які б заохочували підприємства здійснювати технологічну модернізацію шляхом активного впровадження інновацій у виробництво. На сьогоднішньому етапі розвитку інновацій на діяльність агропромислових підприємств потребує підвищення ефективності виробничої структури, посилення наукового та практичного інтересу до питань, які виникають у процесі здійснення інноваційної діяльності.

Інноваційність та здатність впроваджувати знаряддя науково-технічного прогресу є сьогодні необхідною умовою розвитку соціально-економічного комплексу країни, що значною мірою визначається розвитком її підприємств.

Україна, яка має найкращі у Європі та в світі земельні та сприятливі кліматичні умови для сільськогосподарського виробництва, внаслідок технологічної відсталості та нераціональної організації реформованого за неоліберальною моделлю аграрної сфери сьогодні не в змозі забезпечити своє населення доступною за ціною і достатньою за стандартними нормами харчовою продукцією.

Для підвищення конкурентоспроможності сучасної економіки України, зокрема для сільського господарства, важливе значення має інноваційний розвиток суб'єктів аграрного господарювання. Саме завдяки інноваціям можливе економічне зростання вже у найближчій перспективі. Підвищення ефективності сільськогосподарського виробництва на сучасному етапі зумовлюється у значній мірі широким впровадженням у практику вітчизняних і

світових досягнень науково-технічного прогресу, стратегічна роль у якому належить інноваційній діяльності.

Нині значна частина вітчизняних агропідприємств, особливо малих, домогосподарств, неспроможна виробляти високоякісну й конкурентоспроможну продукцію.

Інноваційні процеси в агропромисловому виробництві мають свою специфіку. Вони відрізняються різноманіттям регіональних, галузевих, функціональних, технологічних і організаційних особливостей. Так, наприклад, аграрна інновація — це інновації, що реалізуються в аграрному секторі економіки з метою підвищення ефективності його діяльності та забезпечення стабільного розширеного відтворення агропромислового виробництва, реалізацією в господарську практику результатів досліджень і розробок у вигляді нових сортів рослин, порід і видів тварин і птиці, нових технологій в рослинництві, тваринництві і переробній промисловості, нових добрив і засобів захисту рослин і тварин, нових методів профілактики і лікування тварин і птиці, нових або покращених продуктів харчування, матеріалів, нових форм організації і управління різними сферами економіки, нових підходів до соціальних послуг, що дозволяють підвищити ефективність виробництва.

На інноваційні процеси в сільському господарстві мають безпосередній вплив особливості сільськогосподарського виробництва. Адже, як нам відомо, в аграрній сфері основним фактором виробництва є земля, тому ця сфера виробництва має низку специфічних особливостей порівняно з іншими галузями, зокрема: тісний зв'язок із відтворенням живих організмів, сезонний характер виробництва, високий рівень ризиків тощо. З огляду на це, до особливостей інновацій, які впроваджуються в аграрних підприємствах, належать: значна тривалість процесу розробки та переважно поліпшувальний характер інновацій, ключова роль науково-дослідних установ у процесі розробки інновацій, врахування природно-кліматичних умов і регіональний характер розробки інновацій.

Для удосконалення управління інноваційно-інвестиційною діяльністю з метою раціонального використання та відтворення виробничо-ресурсного потенціалу аграрних підприємств необхідно чітко сформулювати мету управління, оцінити можливості, сильні та слабкі сторони, вибрати методи, розробити організаційну і виробничу структури тощо. Питання розробки прогресивної технології управління інноваційно-інвестиційною діяльністю варто розглядати як єдину проблему підвищення рівня цілісності сільськогосподарського виробництва як технологічної системи. Для розв'язання цієї проблеми необхідно враховувати основні прояви та закономірності агробізнесу, виробничо-ресурсного відтворення, впровадження інновацій та здійснення інвестицій.

### **Список використаних джерел:**

1. Амбросов В. Я. Великотоварні підприємства як основа впровадження інновацій / В.Я. Амбросов, Т.Г. Маренич // Економіка АПК. – 2007. – № 6. – С. 14-19.

2. Полегенька М.А. Етимологія терміну "інновації" як економічної категорії / М.А. Полегенька // Агросвіт. — 2016. — № 21. — С. 57—61.

3. Янковська О.І. Особливості інновацій в сіль" ському господарстві [Електронний ресурс] / О.І. Янковська // Економіка. Управління. Інновації. — 2010. — № 2. — Режим доступу: [http://nbuv.gov.ua/UJRN/eui\\_2010\\_2\\_54](http://nbuv.gov.ua/UJRN/eui_2010_2_54).

**Матвіїшин Петро,**  
к.т.н., доцент кафедри загально інженерної підготовки  
ВП НУБіП України «Бережанський агротехнічний інститут»  
м. Бережани  
Україна

## ОПТИМІЗАЦІЯ ФОРМ УПРАВЛІННЯ В СІЛЬСЬКОГОСПОДАРСЬКИХ ПІДПРИЄМСТВАХ

Рішення людина обирала завжди і у всіх сферах своєї діяльності. Раніше хотіли, щоб ухвалені рішення завжди були правильними. Тепер прийнято говорити, що рішення повинні бути оптимальними. Чим складніший об'єкт управління, тим важче прийняти рішення, і, отже, тим легше припуститися помилки.

Одним з найефективніших шляхів дослідження динамічних аграрно-природних систем і знаходження найбільш оптимальних форм розв'язання існуючих проблем є використання математичних методів, що дає змогу проаналізувати кількісні характеристики предметів як у статичному, так і в динамічному режимах. Пакети прикладних програм зробили методи аналізу даних більш доступними та наочними: всю складну роботу з виконання розрахунків, складання таблиць і графіків взяв на себе комп'ютер, а досліднику залишилась в основному творча робота: постановка завдання, вибір методу його розв'язання, інтерпретація результатів.

Щоб прийняти рішення без ЕОМ, найчастіше нічого не треба, окрім досвіду та інтуїції. Щоправда, ніякої гарантії правильності, а тим більше оптимальності при цьому немає. ЕОМ ніяких рішень не приймає. Рішення приймає людина, а ЕОМ тільки допомагає знайти варіанти рішень. Неодмінна присутність людини не відміняється навіть при наявності повністю автоматизованій системи управління.



Рис. 1. Основні етапи оптимізації управління і прийняття рішення за допомогою ЕОМ



Хорошу модель скласти не просто. Відомий математик Р. Беллмана сказав так: «Якщо ми спробуємо включити в нашу модель занадто багато рис дійсності, то захлинемося в складних рівняннях; якщо занадто спростимо її, то вона перестане відповідати нашим вимогам». Для виконання успіху моделювання треба виконати три правила, які, на думку древніх, є ознаками мудрості. Ці правила стосовно завдань математичного моделювання і формулюються так: врахувати головні властивості об'єкта моделювання; нехтувати його другорядними властивостями; вміти відокремити головні властивості від другорядних. Складання моделі – це мистецтво, творчість. Використання математичних моделей дозволяє здійснити попередній вибір оптимальних або близьких до них варіантів рішень за певними критеріями. Вони науково обґрунтовані, і особа, яка приймає рішення, може керуватися ними при виборі остаточного рішення.

В даний час математичні моделі застосовуються для аналізу, прогнозування і вибору оптимальних рішень в різних галузях економіки. Це планування і оперативне управління виробництвом, управління трудовими ресурсами, управління запасами, розподіл ресурсів. Переважно результатом дослідження є кількісні показники: величина врожаю, продуктивність тварин, параметри, що характеризують розвиток рослин чи властивості ґрунту тощо. Їх оцінка, інтерпретація, обґрунтування основних орієнтирів господарювання відбувається на основі статистичних методів, економетричних методів та методів математичного моделювання. Дослідження можуть проводитись за такими напрямками:

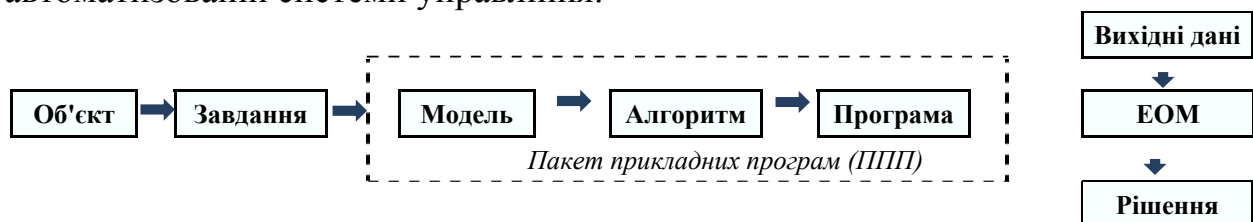
- системний аналіз економіки сільського господарства;
- еколого-біологічне моделювання природно-аграрних систем;
- прогнозування динаміки та тенденцій розвитку.

Економіко-математичне моделювання повинно відбуватись за такими напрямками як загальна економіка сільського господарства та раціоналізація функціонування агроєкосистем. У масштабах сільськогосподарського підприємства економіко-математичні методи використовуються за двома основними напрямками: регулювання технологічних та екологічних процесів та оптимізація управління. Використання математичних методів на рівні господарства допомагає якнайвигідніше використати наявні ресурси, знайти найефективніші способи організації виробництва, використання земельних фондів, робочої сили, засобів виробництва, підібрати розміри посівних площ і типи сівозмін, баланс робочої сили, розрахувати найдешевші кормові раціони для тварин. У рамках реалізації довгострокових регіональних програм збалансованого (сталого) розвитку основним завданням повинно стати досягнення рівноважного стану шляхом оптимізації на екологічній і економічній основі господарської діяльності у межах тієї чи іншої території, що відповідає певній агроєкосистемі України, з мінімізацією її негативного впливу на людину та довкілля. Для кожної такої території необхідно проводити змістовний аналіз особливостей аграрного виробництва та його впливу на довкілля з визначенням прибутків від його різних галузей і витрат на

мінімізацію і ліквідацію їх наслідків. Якщо прибутків від якогось виду діяльності менше ніж витрат, то цю діяльність слід суттєво обмежити або заборонити. Йдеться навіть про переорієнтацію спеціалізації аграрного виробництва деяких регіонів.

**Список використаних джерел:**

1. Власенко Ю.Г. Шляхи підвищення ефективності господарської діяльності аграрних формувань. //Науковий вісник НАУ. – 2005 – №82. – С. 65-69.
2. Лисюк О.М., Погріщук Б. В. Економіко-математичне моделювання: навч. посіб. Тернопіль: Крок, 2012.- С.372.

**Нестеренко Світлана,**  
д. е. н., професор кафедри менеджменту  
Таврійський державний агротехнологічний університет  
**Вербицька Вікторія,**  
аспірант  
Таврійський державний агротехнологічний університет

## **ІННОВАЦІЙНО-ІНВЕСТИЦІЙНА СКЛАДОВА ЯК ЧИННИК ВПЛИВУ НА ЕФЕКТИВНІСТЬ ДІЯЛЬНОСТІ ПІДПРИЄМСТВА**

Як свідчить досвід економіки розвинутих країн світу, важливу роль відіграють ті види економічної діяльності, що спрямовані на задоволення постійно зростаючих потреб суспільства, запровадження новітніх технологій, нових видів послуг і матеріалів. Тобто, економіка має інноваційний характер розвитку. Стосовно економічної діяльності національних підприємств актуальним завданням є активізація інноваційно-інвестиційних процесів, упровадження досягнень науки і техніки, розробка і реалізація інноваційно-інвестиційної стратегії розвитку. Вибір інноваційного шляху розвитку має забезпечувати адаптацію елементів бізнес-середовища до змін зовнішнього середовища, створювати передумови стійкого розвитку як окремих підприємств так і економіки країни в цілому.

Реалії розвитку промисловості дозволяють стверджувати, що науково-технічний прогрес і відповідно інновації поки що не стали факторами зростання продуктивності, які б мали бути домінуючими та нести в собі ефективність у чистому вигляді. Більшість галузей промисловості, що визначають її інноваційне формування, розвиваються на старій технологічній базі, що унеможлиблює виробництво конкурентоспроможної продукції, реалізацію інноваційного шляху розвитку. Низький рівень фінансування у сфері науки, техніки, технологій, незрілість фінансових систем та ринкових ситуацій, недостатність власних коштів у промислових підприємств, недосконалість нормативно-правова база гальмують інноваційний розвиток промисловості України. Поступове зростання економіки, як свідчить практичний досвід

економічно розвинутих країн, потребує розробки інноваційно-інвестиційної стратегії розвитку вітчизняного виробництва.

Поряд з цим, незважаючи на сформований загальний концептуальний і методичний підхід щодо формування інноваційної моделі розвитку України, низка питань інноваційної перебудови ще не розроблені і, насамперед, питання формування інноваційно-інвестиційної стратегії розвитку промислового виробництва в умовах переорієнтації національної економіки на інноваційний шлях розвитку. Ступінь теоретичної та методичної розробки цього питання не дає змоги задовольняти потреби сучасних підприємств.

На всіх етапах історії виробництва вирішальне значення у підвищенні його стабільності, технічної вдосконаленості та економічної ефективності відігравав взаємопов'язаний процес розвитку науки, техніки та виробництва. Постійне удосконалення засобів і предметів праці, технології виробництва і його організації є головною рушійною силою розвитку продуктивності праці і економічного зростання кожної галузі.

Об'єднуючим елементом у формуванні цілісної системи “наука - техніка - виробництво”, яка є змістом науково-технічного прогресу, виступає інноваційна діяльність. Інновації виступають важливою зв'язуючою ланкою доведення отриманих наукових результатів до їх використання у виробництві з метою підвищення ефективності діяльності.

В процесі формування і реалізації інноваційно-інвестиційної стратегії розвитку необхідно враховувати і вирішувати проблеми, що виникають у взаєминах суб'єктів інноваційного процесу: інвесторів, розробників інновацій, виробників, споживачів, суспільства в цілому. Оскільки інвесторів передусім цікавить отримання високого доходу при мінімальному ризику, вірогідність якого є значною в інноваційних проектах, це може стати перешкодою до введення інвестицій в інноваційний розвиток виробництва. Стосовно розробників інновацій, то внаслідок їх можливої необізнаності у змінах, нові машини і устаткування (з погляду їхніх розробників) можуть не відповідати вимогам ринку і не знайти свого споживача. Проблеми, що виникають у виробників нового продукту, пов'язані з істотним збільшенням витрат виробництва, які дуже важко спрогнозувати на етапі розробки інновацій. Відсутність точних вартісних оцінок, які характеризують нововведення пояснює опір промислових суб'єктів господарювання. Як і інновації впливають практично на всі аспекти життєдіяльності суспільства, так і суспільство та його окремі інституції впливають на інноваційні процеси за допомогою економічних, політичних, правових, соціальних важелів. Основна проблема виникає у проведенні оцінки суспільними інституціями інноваційних рішень, у визначенні рівня регулюючих впливів при збереженні економічної свободи дій окремих підприємств. Отже, для подолання опору радикальними змінами вище означених суб'єктів інноваційного процесу, необхідно привести їх внутрішні можливості у відповідність до зовнішніх умов інноваційного розвитку, що в свою чергу потребує постійного моніторингу достатності мотивації інноваційних процесів. Саме це має забезпечити баланс ефективності.

**Список використаних джерел:**

4. Гришина Л.О. Оцінка інноваційного потенціалу підприємства та ефективності його реалізації як складова вибору інноваційної стратегії розвитку // Труды Одесского политехнического университета: Научный и производственно-практический сборник по техническим и естественным наукам. – Одесса. 2004. – Спецвыпуск: в 3-х томах. – Т.2. – С. 52-54

5. Подольчак Н.Ю. Соціально-економічна ефективність систем менеджменту підприємств // Актуальні проблеми економіки. – №2(140). – 2013. – С. 47 – 56.

**Никончук Вікторія,**  
доцент кафедри менеджменту,  
ПВНЗ «Міжнародний економіко-  
гуманітарний університет імені  
акад. С. Дем'янчука»  
м. Рівне  
Україна

## **АКТИВІЗАЦІЯ ІННОВАЦІЙНОГО РОЗВИТКУ АГАРНОГО СЕКТОРУ ЕКОНОМІКИ**

Активізація діяльності посилила вплив соціальних факторів на соціально-економічний розвиток суспільства. А тому діяльність слід розглядати як цілеспрямований процес, який забезпечує розвиток соціального суспільства через самоактивізацію кожної людини чи групи людей як у внутрішньому, так і у зовнішньому середовищі. Реалізація здібностей, навиків та досвіду людини здійснюється безпосередньо на підприємстві та забезпечує її розвиток у соціумі.

Важливим напрямком активізації діяльності є приведення в дію не тільки механізму поліпшення ресурсної бази підприємства. В першу чергу необхідно стимулювати розвиток інноваційної, інвестиційної діяльності підприємства. Активізація інвестиційно-інноваційної діяльності торкається всіх аспектів суспільного виробництва, а також визначає роль інвестицій у діяльності підприємств як основного суб'єкта виробничо-господарської діяльності. Важливе значення при визначенні інвестиційної активності відіграє оборотність та прибутковість капіталу підприємства, фінансова стійкість та ліквідність його активів, а також стадія життєвого циклу підприємства на час встановлення і проведення оцінки його інвестиційної привабливості. Крім того, створити сприятливе інвестиційне середовище можливо за рахунок відкриття іноземним інвесторам доступу до ринку капіталів та надання їм законодавчого, нормативного, інформаційного і методологічного забезпечення. Це в свою чергу дозволить створити механізм державних гарантій захисту іноземних інвесторів, які забезпечать захист від змін законодавства, зняття обмежень на вивіз прибутку, скасування обмежень на розмір інвестицій, переказ і

використання прибутку. Завдяки оптимізації роботи на кожному визначеному напрямку діяльності, можливо досягти позитивних результатів.

Сучасний стан наукового забезпечення інноваційного процесу сільськогосподарської науки дійшов до критичної межі: матеріально-технічна база науково-дослідних установ зношена, не вистачає приладів для досліджень, особливо з найбільш наукомістких напрямів, зокрема, біотехнології.

Однак, слід зазначити, що розвиток інноваційної діяльності спостерігається в основному тільки у промисловості області. В сільському господарстві розробка новітніх техніки та технології на дуже низькому рівні. Тому, що, по-перше, внаслідок довготривалості етапів розробки й апробації фундаментальних інновацій в сільському господарстві, результати наукових досягнень у селекції сільськогосподарських культур дають максимальну віддачу лише через 15-20 років від початку фінансування кожного окремого напрямку наукової роботи, а в селекції порід тварин – 20-30 і більше років. По-друге, впровадження та ринкове освоєння новацій стримується також рядом інших чинників, серед яких найвагомішими є низька платоспроможність господарств і відсутність достовірної й повної інформації про новітні вітчизняні наукові розробки в галузі сільського господарства. Тому активізація інноваційного розвитку аграрних підприємств в умовах ринкової економіки пов'язана передусім з пошуком джерел і форм фінансування, які мають забезпечити баланс між фінансовими витратами та фінансовими можливостями.

#### **Список посилань та джерел:**

1. Гудзинський О.Д., Никончук В.М. Управління активізацією діяльності сільськогосподарських підприємств (теоретико- методологічний аспект) : монографія. – К. : ПК ДСЗУ, 2011. – 202 с.

**Пономарьова Марина**

к. е. н, доцент кафедри маркетингу, підприємництва і організації виробництва  
Харківський національний аграрний університет ім. В.В. Докучаєва,  
м. Харків, Україна

### **УПРАВЛІННЯ ІНСТРУМЕНТАМИ МАРКЕТИНГУ В ФОРМУВАННІ КОНКУРЕНТНОГО СЕРЕДОВИЩА ПІДПРИЄМСТВ АГРОБІЗНЕСУ**

Сучасний ринок є об'єктивно необхідною і незамінною формою раціонального й ефективного розвитку сільського господарства. Поряд з виробничою діяльністю досить важливою є сфера обміну, яка пізнається в першу чергу через реалізацію продукції. Безперервним циклічним процесом, метою якого є отримання можливості підприємств в умовах ринку є маркетинг.

В умовах зростання конкуренції й боротьби за споживача виробники змушені вивчати конкретних потенційних споживачів, запиту ринку і цілеспрямовано ставити завдання перед техніко-економічними розробками. При цьому, чим точніші методи вивчення потреб і попиту на ринку, використовувані виробником продукції, тим стабільніше положення виробника на ринку. Досягнення в результаті цих заходів поставлених цілей, тобто одержання в першу чергу значного прибутку, проникнення на нові ринки або закріплення на чинному ринку, і є головним критерієм оцінювання маркетингової діяльності.

Будь-яка форма господарювання й підприємницької діяльності, що припускає підвищення витрат виробництва або відстає щодо оновлення продукції, призводить до втрати споживачів на користь конкурентів. В сучасних умовах кожне підприємство зацікавлено в ефективному управлінні своєю маркетинговою діяльністю. Товарне виробництво, а в наш час ринкова економіка є матеріалізацією товарно-грошових відносин, що виступають суспільною формою розвитку продуктивних сил. Результатом взаємодії підприємства зі споживачами є обсяг реалізованої продукції. Збільшення обсягу реалізації продукції розглядається як позитивне зрушення в діяльності підприємства. Перш ніж реалізувати продукції потрібно вивчити канали збуту продукції та рівень прибутковості від реалізації. Основними ринками реалізації сільськогосподарської продукції є реалізація в рахунок виконання контрактів й замовлень, споживчій кооперації, товарних біржах, бартерні операції, в рахунок оплати праці своїм працівникам. Ефективне використання земельних, трудових, матеріальних, фінансових та інших ресурсів з урахуванням їх розширеного відтворення – одне з актуальних завдань сільського господарства, а встановлення оптимальних співвідношень їх використання для конкретних умов виробництва має важливе значення при плануванні рослинництва [5].

Конкурентоспроможність будь-якого економічного суб'єкта складається з ряду конкурентних переваг: рентабельність виробництва, характер інноваційної діяльності, рівень продуктивності праці, ефективність стратегічного планування і керівництва фірмою, адаптивність (здатність швидко реагувати на змінювані вимоги й умови ринку) тощо [7]. Для досягнення конкурентоспроможності вітчизняної продукції необхідно здійснити такі заходи:- встановити жорсткий контроль за якістю продукції; кошти, які зараз використовуються для закупівлі продовольства та матеріально-технічних ресурсів в інших країнах[3]. Для досягнення максимальної економічної ефективності сільськогосподарських підприємств у сучасних умовах агромаркетингу слід делегувати функції ціноутворення, формування товарної політики, управління каналами реалізації продукції, ведення оптової та роздрібною торгівлі, реклами, проведення ринкових досліджень [8]. Логістична інтеграція дозволяє здійснити постачання необхідного товару в потрібне місце в потрібний час з мінімальними витратами для того, щоб досягти бажаного рівня обслуговування споживачів за мінімізації витрат на розподіл [9].

Так при виході підприємства на зовнішні ринки має посилити якість продукції, що сприятиме одержання максимального і стійкого прибутку, проникнення на нові ринки або закріплення на існуючому ринку, і є основним критерієм зростання конкурентних переваг агробізнесу.

#### **Список використаних джерел:**

1. Котлер Ф. Основы маркетинга: Пер. с англ..(Общ. ред. и вступ.ст.Е.М.Пеньковой).- М.Прогресс,1990. - 736с.
2. Гудзинський О. Д., Судомир С. М., Гуренко Т. О. Управління формуванням конкурентоспроможного потенціалу підприємств (теоретико- методологічний аспект): монографія. К.: ІПК ДСЗУ, 2010. 212 с
3. Романов А.А., Панько А.В. Маркетинговые коммуникации. М.: Эксмо, 2006. — 432 с
4. Плешков Б. Бизнес-план или как повысить доходность вашего предприятия. М.: Анкил, 1993. 126 с.
5. Греченко Ю.А. До питання про визначення показників прибутку (на прикладі сільськогосподарських підприємств). *Вісник ХНАУ. Серія «Економічні науки»*. Х., 2010. С. 212 – 221.
6. Бізнес-план для сільськогосподарського підприємства. К.: Століття, 2000. 132 с.
7. Рябуха М. С., Цицоріна А. Є. Конкуренція як категорія ринкових відносин і конкурентоспроможність як предмет наукових досліджень. *Вісник ХНАУ. Серія: економіка АПК і природокористування*. Харків: ХНАУ. 2007. № 6. С. 96-100.
8. Рябуха І.С. Маркетингова стратегія в системі удосконалення маркетингової діяльності. Теоретико- методологічні засади ефективного розвитку аграр. вир-ва: матеріали Міжнар. наук.-практ. конф. 24–25 квіт. 2014 р.: у 2 ч. Ч. 1 / ХНАУ. Х., 2014. С. 81–83.
9. Прозорова Н.В. Агрормаркетинг у формуванні логістичних систем підприємств сільського господарства. *Вісник ХНАУ ім. В.В. Докучаєва.. Серія „Економічні науки»*. 2010. № 3. С. 253-259.

**Радченко Катерина,**  
здобувач вищої освіти  
Харківський національний аграрний університет ім. В.В.Докучаєва  
м. Харків,  
Україна

## **ІННОВАЦІЙНІ ТЕХНОЛОГІЇ В ПІДПРИЄМСТВАХ АПК**

Згідно із Законом України "Про інноваційну діяльність" головною метою державної інноваційної політики є створення соціально- економічних, організаційних і правових умов для ефективного відтворення, розвитку й використання науково-технічного потенціалу країни, забезпечення впровадження сучасних екологічно чистих, безпечних, енергозберігаючих та ресурсозберігаючих технологій, виробництва та реалізації нових видів конкурентоспроможної продукції [1].

Аграрний сектор економіки, на відміну від інших сфер, має свої особливості щодо генезису та впровадження інноваційних продуктів. Насамперед ідеться про те, що інноваційна діяльність не є одиничним актом

упровадження якої-небудь новації. Це – цілеспрямована система заходів із розробки, впровадження, освоєння, виробництва, поширення і комерціалізації новацій [2].

Ефективність агропромислового виробництва визначається взаємодією науки і практики, впровадження у виробництво передових інноваційних технологій.

Особливо значне відставання в рівнях технологій і, як наслідок, у показниках ефективності виробництва і конкурентоспроможності на ринку порівняно з країнами з розвинутою ринковою економікою спостерігається у галузях тваринництва, зокрема в молочному скотарстві. Порівняльна характеристика основних технологічних процесів виробництва молока в Україні і країнах ЄС показує, що кожен з них в Україні більш трудо-, енерго- і капіталомісткий, з гіршими умовами праці, гіршими умовами утримання тварин.

Тому перехід до нової технології на підприємстві є складним не лише з фінансового боку, але й з психологічного, бо суттєво змінює у науково-технічного персоналу і керівників схему дій, що склалась, для досягнення успіхів. Крім того, нова технологія загрожує їхнім позиціям влади і впливу на підприємстві.

До основ напрямів удосконалення виробництва в АПК можна віднести [3]:

- використання широкозахватної техніки;
- впровадження технології мінімальної обробки ґрунту;
- відбір зразків для аналізу на вміст макро- і мікроелементів;
- внесення добрив згідно з результатами лабораторних досліджень;
- використання елітного насіння і гібридів світових виробників;
- обробка посівів сучасними засобами захисту рослин;
- екологічність продукції.

Розробка та впровадження більшості інноваційних проектів гальмуються через відсутність фінансових ресурсів, адже перебіг інноваційних процесів можливий лише за умови належного їх фінансування. Найбільш зацікавленими у веденні інноваційної діяльності є великі та середні сільськогосподарські підприємства та господарські товариства. До того ж вони володіють необхідними умовами і ресурсами для розробки та впровадження інновацій.

Агропромисловий комплекс України (АПК) – важливий сектор національної економіки, який об'єднує різні види економічної діяльності щодо виробництва сільськогосподарської продукції, продуктів харчування, а також доставки їх до кінцевого споживача. В агропромисловому комплексі формується близько 17 % ВВП, він є одним з сновних бюджетоутворюючих та експортоорієнтованих секторів національної економіки. Вирішення проблеми стабілізації розвитку агропромислового комплексу залежить від раціональної й ефективної організації діяльності виробників сільськогосподарської продукції.

Теперішній стан справ у сільському господарстві України потребує термінових заходів щодо припинення спаду виробництва, прискореного завершення структурної перебудови, нарощування ресурсного потенціалу [4].



Однією з причин погіршення фінансового стану сільськогосподарських підприємств, поглиблення їх збитковості є існуючий диспаритет цін на продукцію промисловості, а саме засобів виробництва, сільськогосподарською продукцією тощо [5]

#### **Список використаних джерел:**

1. Про інноваційну діяльність : Закон України від 18.12.2008 ВВР.2009.- N 16.
2. Киселева И. А. Инновационная стратегия развития отраслевых комплексов как условие устойчивого экономического роста / И. А. Киселева, А. М. Трамова // Региональная экономика: теория и практика. – 2014. – № 1.
3. Еколого-безпечні методи активізації зернових та баштанницьких агрокультур в господарствах / Режим доступу: [www.ukrbiznes.com.ua/an-alytic/agrarian/11394](http://www.ukrbiznes.com.ua/an-alytic/agrarian/11394).
4. Пономарьова М.С. Організація виробництва як основний елемент ефективного розвитку АПК / М.С. Пономарьова // Вісник ХНАУ. Серія “Економічні науки”. - 2013. - № 8. С. 127 - 131. - 298 с.
5. Рябуха М.С. Вплив інвестиційної діяльності на поліпшення інноваційного клімату у сільському господарстві / М.С. Рябуха // Вісник ХНАУ. № 5 / Харк. нац. аграр. ун-т. -Харків. - 2009. С.258-267.

**Роман Богдан,**  
старший викладач кафедри інформаційних технологій та вищої математики  
ВП НУБіП України «Бережанський агротехнічний інститут»  
м. Бережани  
Україна

### **ІНФОРМАЦІЙНИЙ МЕНЕДЖМЕНТ: ТЕОРЕТИКО-МЕТОДОЛОГІЧНИЙ АСПЕКТ**

Інформаційний менеджмент як конкретна економічна категорія розглядається як у зарубіжній, так і у вітчизняній науці. Значного розвитку теорія інформаційного менеджменту набула наприкінці ХІХ ст. у Німеччині. Про це свідчать праці Д. Дачена, Х. Хубера, Т. Латка, Й. Хергета, Й. Хентце, А. Хайнеке та ін. Переважна більшість існуючих концепцій і підходів до інформаційного управління визначена російськими та українськими вченими. Серед них можна відмітити О. Гудзинського, Р. Гиляревського, С. Грінберга, Л. Калініну, Н. Кушнарєнко, І. Короля, Ю. Крупського, С. Судомир, В. Мельника, Л. Феоктистову та ін.

В пореформений період подальшого становлення ринкової економіки зростає роль менеджменту як системи. Рівень його розвитку визначатиме ефективність функціонування різних організацій незалежно від форм власності. Що слід розуміти під менеджментом? При ретельному аналізі літературних джерел з проблем менеджменту та функціональних обов'язків менеджерів можна зробити висновок, що менеджмент – це широке і багатогранне поняття, яке включає суб'єкт і об'єкт управління. Слід підтримати докторів наук

Гудзинського О. Д. та Судомир С. М., які вважають що тільки в гармонійно-діалектичній єдності суб'єктів і об'єктів, загальносистемних і внутрішньосистемних елементів, стадій розвитку систем можна розкрити суть менеджменту, його не можна відривати від розробки стратегічних цілей організаційної системи, від її майбутньої поведінки. Тому менеджмент – на їх думку – це теорія, методологія і практика управління виробництвом, економікою і людьми; система, яка відповідно до цілей і завдань бізнесу розробляє стратегії і плани, формує механізми управління вирішенням загально- та внутрішньосистемних завдань і шляхом використання їх у раціональному поєднанні забезпечує гармонізацію інтересів та задоволення потреб споживачів згідно з обраними сегментами ринку [1].

Що стосується «інформаційного менеджменту», то Р. Гиляревський трактує це поняття як сукупність правил, технічних засобів і систем, які визначають інформаційну та комунікаційну структуру підприємства [2]. Однак, воно не розкриває зміст категорії «інформаційний менеджмент», а відображає його складові.

Багаторівневе визначення надає Л. Калініна. Вона визначає інформаційний менеджмент як складний процес взаємодії суб'єктів і об'єктів діяльності.

Визначення, надане на сучасному етапі В. Мельником, розкриває інформаційний менеджмент як технологію, що є у певній мірі новаторським підходом автора. Пропоноване визначення містить складові інформаційного менеджменту, однак доцільно було б зазначити мету такого управління.

Бачимо, що єдина думка науковців щодо трактування категорії «інформаційний менеджмент» відсутня. Більшість науковців дотримується думки, що інформаційний менеджмент – це управління інформацією. Однак, на наш погляд, більш сучасним є трактування, яке розуміє інформаційний менеджмент як управління підприємством на основі інформації. Такий підхід є більш широким і включає в себе елементи управління інформаційними ресурсами та потоками.

#### **Список використаних джерел:**

1. Гудзинський О.Д., Судомир С. М., Гуренко Т. О. Менеджмент підприємницької діяльності: навч. посібник 2-е перевид. і допов. К. : ІПК ДСЗУ, 2011. – 322 с
2. Гиляревский Р. С. Информационный менеджмент: управление информацией, знанием, технологией. С.Пб. : Про- фессия, 2009. – 304 с.

**Федуняк Ігор,**  
к. е. н., доцент,  
доцент кафедри економіки підприємства  
ВП НУБіП України «Бережанський агротехнічний інститут»  
м. Бережани  
Україна

## **ЕФЕКТИВНІСТЬ ЗОВНІШНЬОЕКОНОМІЧНОЇ ДІЯЛЬНОСТІ ПІДПРИЄМСТВ**

Однією з ефективних форм функціонування держави є здійснення раціональної зовнішньоекономічної діяльності. Для виходу підприємства на зовнішній ринок важливо мати чітку якісну та кількісну оцінку ефективності зовнішньоекономічних операцій. В сучасних умовах треба здійснювати комплексний підхід до вибору показників ефективності зовнішньоекономічної діяльності підприємства. Це пояснюється тим, що ефективність може виражатися різними параметрами: узгодження відповідних видів діяльності підприємства, забезпечення єдності критеріїв параметрів, які використовуються відповідно із реальними потребами народного господарства тощо.

При здійсненні експортних операцій головною метою є одержання прибутку, який повинен перевищувати прибуток від реалізації аналогічної продукції на внутрішньому ринку, адже потрібно відшкодувати витрати на організацію експорту.

Основними статтями витрат при експорті продукції є:

- собівартість експортоорієнтовного товару;
- витрати на транспортування;
- витрати на організацію експорту.

Отже, експортні витрати дорівнюватимуть сумі витрат собівартості, транспортування та організації експорту, при цьому ефект від експорту становитиме різницю між одержаним прибутком за реалізовані товари та експортними витратами.

Для ефективного проведення операцій калькуляція ціни є головним чинником їх здійснення. Адже фірма матиме можливість розширити свої ринки збуту, що зумовлює збільшення обсягів продажу товарів та отримання високих прибутків, а також визначити витрати на виробництво власної продукції.

Оскільки в умовах ринкової економіки ціна встановлюється внаслідок взаємодії попиту і пропозиції, вона не може бути бажаною для виробників, тобто надто високою, оскільки в умовах вільної конкуренції відбувається автоматичне її вирівнювання. Основним чинником, який забезпечуватиме прибуток, є зниження собівартості виробництва за рахунок впровадження ресурсозберігаючих технологій та підвищення ефективності виробництва.

Перед тим, як запропонувати свій товар на міжнародних ринках, фірмі необхідно в першу чергу вивчити стан даних ринків і позиції інших виробників аналогічного товару. Адже оцінка пропозиції аналогічних товарів конкурентів є

першим кроком до успіху при виході із своїм товаром на ринок. Досвід переконує, що на міжнародних ринках диктують свої умови фірми із великими партіями товару.

Вихід на світові ринки із своєю продукцією можливий як прямим методом експорту, так і через посередників. За допомогою прямого експорту виробник здійснює продаж продукції безпосередньо споживачеві, що зменшує витрати на посередників. Проте даний метод торгівлі можливий за наявності торгового досвіду, в іншому випадку для завоювання вигідних світових позицій на ринках фінансові витрати можуть надто збільшитися.

Як і прямий метод, метод торгівлі за допомогою посередників має певні переваги та недоліки. Торгові посередники виконують операції з купівлі-продажу товарів, беруть на себе зобов'язання по страхуванню, транспортуванню, проведенню митних процедур, рекламі тощо [1, с. 96–97]. Слід враховувати і комісійні платежі, які отримують посередники за надання своїх послуг.

При укладенні зовнішньоторговельного контракту фірми використовують базисні та фактурні ціни. Головною умовою при експорті або імпорті товару є визначення його митної вартості. Митне регулювання здійснюється різноманітними засобами, що забезпечує практичне маневрування при оподаткуванні. Мито є також певним протекціоністським заходом, оскільки дає змогу захистити виробників своєї держави від іноземних конкурентів відповідно до визначених митних ставок [2].

Виходячи на міжнародні ринки, держава прагне поставити на них якомога більше своєї продукції, застосовуючи певні стимули, насамперед експортні відшкодування та компенсації. До методів стимулювання експорту можна віднести також державне страхування ризиків при здійсненні експортних операцій, тобто уряд у такий спосіб зобов'язується відшкодувати витрати з невиконаних контрактів. Із розвитком експортного потенціалу для України врахування світового досвіду є досить корисним. [3, с. 39].

На національному рівні зовнішньоекономічна діяльність слугує основній меті держави – забезпеченню добробуту населення, що досягається за рахунок зростання національного доходу. Таким чином, ефективність зовнішньоекономічної діяльності держави – це характеристика ступеня досягнення такого рівня відтворення національного доходу за рахунок здійснення зовнішньоторговельних операцій, який би забезпечив зростання добробуту населення .

#### **Список використаних джерел:**

1. Міжнародні економічні відносини : навч. посіб. / [В.П. Галушко, Гвідо Ван Хуленбрук, В.І. Іртиш та ін.]. К. : ЗАТ «Нічлава». 2009. 348 с.
2. Про Митний тариф України : Закон України від 19.09.2013 № 584-VII. URL: <http://zakon5.rada.gov.ua/laws/show/584-18>. (дата звернення: 31.05.2018).
3. Юхименко В. В. Експортний потенціал України. Політика і час. 2001. № 12. С. 35–41.

**Черник Діана,**  
ст. викладач кафедри аграрної економіки підприємства  
ВП НУБіП України «Бережанський агротехнічний інститут»  
м. Бережани  
Україна

## **РОЛЬ ЗЕМЛІ В РОЗВИТКУ СІЛЬСЬКИХ ТЕРИТОРІЙ ТА СІЛЬСЬКОГОСПОДАРСЬКОГО ВИРОБНИЦТВА**

Земля є основою людського існування, що визначає її важливу роль у процесі соціально-економічного розвитку суспільства. Як основа екосистеми, знаряддя і предмет виробництва, об'єкт права власності вона є основою сталого розвитку, умовою соціального прогресу та добробуту людини.

Особлива роль землі в розвитку сільських територій та сільськогосподарського виробництва.

Особливість полягає в тому, що у сільському господарстві земля є не лише матеріальною умовою його функціонування, а й активним чинником виробництва. При цьому:

1) на відміну від інших засобів виробництва земля не є результатом людської праці (як дар природи й продукт її багатовікового розвитку земля передує праці, є природною та невід'ємною її умовою);

2) земля є незамінним засобом виробництва (якщо всі інші засоби виробництва можна замінити новими й більш продуктивними, то без землі виробничий процес здійснюватися не може);

3) земля просторово обмежена й у процесі розвитку продуктивних сил сільського господарства її не можна заново створити або збільшити її розміри, але в умовах раціонального використання землі її продуктивні сили постійно розвиваються і зростають;

4) у процесі виробництва земля не зношується, а за правильного використання постійно поліпшується. Отже, на відміну від усіх інших засобів виробництва, які зазнають фізичного і морального зносу і стають непридатними для дальшого використання, земля є вічним засобом виробництва. Ця особливість землі зумовлена такою важливою її властивістю, як родючість, що є основою теорії раціонального ведення землеробства.

В умовах зростання чисельності населення світу та зменшення площ, придатних до вирощування сільськогосподарських культур, Україні вкрай важливо максимально повно та ефективно використовувати потенціал землі як однієї з конкурентних переваг вітчизняного сільського господарства. За оцінками експертів, українські землі здатні забезпечити продуктами харчування 140-145 млн осіб, тому підвищення ефективності використання земельних ресурсів сприятиме збільшенню обсягів виробництва високоякісної, екологічно чистої продукції і забезпеченню продовольчої безпеки України, а також розширенню експорту сільськогосподарської продукції, збереженню ландшафтного і біологічного різноманіття країни.

Ефективне використання земельних ресурсів має винятково важливе значення для сталого розвитку аграрного сектора України. Але проблема ефективного використання земель сільськогосподарського призначення в Україні дедалі більше ускладнюється. Сьогодні це має різні аспекти, головними з яких є економічний, організаційний та екологічний. Результати виробництва залежать безпосередньо від родючості ґрунтів, фізико-хімічних і біологічних процесів, що відбуваються в ґрунті.

Родючість землі – це здатність ґрунту створювати врожай, рівень якого характеризує її продуктивні сили. Родючість землі на різних її ділянках неоднакова. Продуктивність землі залежить від об'єктивних властивостей ґрунту і рівня культури землеробства.

Зростання продуктивності землі досягається систематичним підвищенням родючості ґрунту на основі природних і економічних процесів відповідно до конкретних умов і систем ведення землеробства.

Як свідчать дані ґрунтових обстежень використання сільськогосподарських земель як агрохолдингами так і іншими землевласниками на сьогодні не забезпечують раціональне відтворення їх продуктивного потенціалу.

Основним джерелом нагромадження органічних речовин у ґрунті, який обробляється, є культура польових рослин, їх кореневі та післязбиральні рештки. З рослинними рештками у типових сівозмінах в ґрунт надходить органічних речовин більше, ніж з органічними добривами.

Нагромадження рослинних решток у ґрунтах зумовлюється конкретним складом, розміщенням та співвідношенням культур у сівозміні. Змінюючи співвідношення площі під різними культурами сівозміни, можна певною мірою регулювати надходження органічної речовини в ґрунт з рослинними рештками. Безперервне вирощування на одному полі одних і тих самих культур без внесення органічних добрив неминуче призводить до зменшення природних запасів ґрунтового гумусу, тоді як беззмінна культура багаторічних трав сприяє нагромадженню органічної речовини і поповнює нестачу розчинних мінеральних сполук поживних елементів.

Незважаючи на це сучасні системи землеробства на вимогу землекористувачів орієнтовані на монокультуру і далекі від дотримання вимог такого співвідношення культур в сівозміні які забезпечують раціональне відтворення продуктивного потенціалу землі.

Україна не повною мірою використовує конкурентну перевагу природного потенціалу землі у вирощуванні сільськогосподарської продукції, постійно недоодержує ефект від сільськогосподарського землекористування, а також поступово втрачає якість ґрунтового покриву внаслідок нераціонального використання земель.

Державна політика щодо використання земель у сільськогосподарському виробництві в подальшому повинна спрямовуватися на підвищення ефективності сільськогосподарського землекористування, раціональне використання земель сільськогосподарського призначення, впровадження у

практику нових технологій обробітку ґрунту та інших агротехнічних заходів, спрямованих на збереження та підвищення родючості ґрунтів.

**Ярема Любов,**  
к.е.н., доцент кафедри економіки підприємства  
ВП НУБіП України «Бережанський агротехнічний інститут»  
м. Бережани  
Україна

## **РОЗВИТОК КООПЕРАТИВНОГО РУХУ: РЕГІОНАЛЬНИЙ АСПЕКТ**

Світовий та вітчизняний досвід переконливо доводять, що розвиток сільськогосподарської кооперації на плодоовочевому ринку – невід’ємна складова трансформації сільськогосподарського виробництва до ринкових умов. Адже, кооперація є досить ефективною формою економічного прогресу, що сприяє об’єднанню коштів і зусиль, із зацікавленістю і відповідальністю у кінцевих результатах. Організаційна впорядкованість у кооперативних формуваннях дозволяє здійснити розширене відтворення, забезпечити сумісність і взаємну доповнюваність кооперованих галузей, узгодженість їх розвитку, взаємну зацікавленість у кінцевих результатах виробництва. Все це передбачає розвиток різних кооперативних систем в агропромисловому комплексі в умовах ринку.

Кооперація на регіональному рівні виступає основою для формування ринку плодоовочевої продукції, сприятиме забезпеченню ефективного виробництва та усуненню суперечності між безпосереднім виробництвом, переробкою, харчовою промисловістю, торгівлею та споживачами. Адже, ринкова система не може ефективно функціонувати, без кооперативних механізмів самопомоги та самозахисту виробників плодоовочевої продукції у складному конкурентному середовищі.

Розвиток економічного середовища в агропромисловій сфері виробництва характеризується різноманітністю форм ведення агробізнесу, у тому числі такої організаційно-правової форми, як кооперативи. За визначенням, що міститься у статуті Європейського ко-оперативного товариства, кооперативи є групами фізичних або юридичних осіб з особливими принципами функціонування, що відрізняє їх від інших економічних суб’єктів. Це, насамперед, принципи демократичної структури та контролю, розподілу прибутку за фінансовий рік на справедливій основі [1].

Сільськогосподарська кооперація може розглядатися як форма взаємодії незалежних товаровиробників, які добровільно об’єднують зусилля і ресурси для задоволення індивідуальних економічних інтересів у конкретному середовищі шляхом створення кооперативних організацій. У сучасному світі

кооперативний рух є досить поширеним явищем, що активно впливає на економічні, соціальні й політичні процеси громадського розвитку.

У світі налічується більше 600 млн. кооперативів, більшість з яких об'єднані у Міжнародний кооперативний альянс, до складу якого входить 170 національних союзів із понад 70 держав. У країнах з розвинутою ринковою економікою кооперативні формування відіграють вирішальну роль у системі взаємозв'язків аграрної сфери з іншими галузями виробництва. Крім того, світовий досвід доводить, що саме кооперативи займають провідне місце у просуванні та реалізації м'ясо-молочної та плодоовочевої продукції.

У контексті розвитку плодоовочевого виробництва в Україні провідне місце повинна зайняти виробнича та обслуговуюча кооперація. Адже, особливості функціонування підприємств-виробників плодоовочевої продукції зумовлюють розвиток відповідних кооперативних структур в агропромисловому виробництві. Саме тому, необхідним, на даному етапі є створення в країні єдиної кооперативної політики, яка сприятиме розвитку кооперативного руху і орієнтуватиме сільськогосподарських товаровиробників на участь у створенні і функціонуванні різних кооперативів.

У Тернопільській області зареєстровано понад 50 сільськогосподарських обслуговуючих кооперативів. В 2017 році з'явилося 16 нових кооперативів, і це найбільше за останні десять років. Причому в останні два місяці 2017 року було зареєстровано десять з них. А за два місяці 2018 року з'явилося ще шість кооперативів і одне кооперативне об'єднання, яке дасть поштовх для розвитку кооперації на селі. Нові кооперативи є різних напрямків, в основному це молочні та плодово-ягідні кооперативи.

На розвиток плодово-ягідних і молочарських кооперативів у держбюджеті цього року закладено 100 мільйонів гривень. Фінансова підтримка діє, якщо у кооперативі є не менше 20 учасників і не більше ста гектарів землі. Фінансова підтримка буде надаватися у розмірі 70% вартості обладнання, але до 3 мільйонів на один кооператив. Крім цього, в області діє Комплексна програма розвитку агропромислового комплексу. На неї з державного бюджету отримано 650 тисяч і ще додатково буде виділено 550 тисяч. Загалом, очікувана державна субвенція на підтримку кооперативів має становити 1 мільйон 200 тисяч гривень. В області діє найпростіша програма по 100% відшкодуванні за мінусом ПДВ вартості обладнання. У 2017 році за 600 тисяч гривень придбали для кооперативів 45 одиниць техніки та обладнання [2].

За роки ринкових реформ значно прискорився процес кооперації у домогосподарствах населення між собою та з іншими підприємствами плодоовочевого виробництва та агропромислового комплексу. Найважливішими особливостями плодоовочевої кооперації є те, що у цьому процесі беруть участь, переважно домогосподарства, які володіють повною економічною самостійністю. Відтак, розвиток плодоовочевого виробництва буде ефективним лише тоді, коли суб'єкти плодоовочевого виробництва працюватимуть у тісному взаємозв'язку. Причому, у ланцюгу «виробник –



споживач плодоовочевої продукції» провідну роль повинні виконувати саме кооперативи.

Розвиток кооперативного руху і підтримка його з боку держави є необхідною умовою відродження українського села. І світовий досвід підтверджує, що саме завдяки об'єднанню в кооперативи дрібно- і середньотоварні виробники можуть підвищити конкурентоспроможність своєї продукції. Тому інтерес селян до таких об'єднань поступово зростає.

#### **Список використаних джерел:**

1. Іртишева І.О., Бойко Є.О, Стройко Т.В. Інфраструктурне забезпечення становлення органічного сектора агробізнесу. *Економіка та держава*. 2012. № 6. С. 15-18.

2. Кооперативний рух на Тернопільщині набирає обертів. URL: <http://realno.te.ua/biznes/Кооперативний-рух-на-Тернопільщині>

## **РОЗДІЛ 3. ОБЛІКОВО-АНАЛІТИЧНИЙ МЕХАНІЗМ В КОНТЕКСТІ МЕНЕДЖМЕНТУ**

**Боднар Ореста,**  
доцент кафедри обліку і аудиту  
**Фльонц Оксана,**  
старший викладач кафедри обліку і аудиту  
ВПНУБіП України «Бережанський агротехнічний інститут»,  
м. Бережани,  
Україна

### **НЕОБХІДНІСТЬ УДОСКОНАЛЕННЯ БУХГАЛТЕРСЬКОГО ОБЛІКУ ПАСИВІВ**

В умовах глобалізації економіки все актуальнішими стають питання залучення додаткових коштів для збільшення обсягів діяльності підприємства. В умовах розпорядження чужим капіталом є досить важливими облік і контроль за власним капіталом, оскільки саме він становить основу для функціонування підприємства і сприяє створенню його «репутації». Проте, на позитивну репутацію підприємства впливатиме не лише розмір власного капіталу, а й вміння розпоряджатися залученими засобами, враховувати та максимально погоджувати як власні, так і «чужі» інтереси. Вивчення інтересів суб'єктів економіки, з якими підприємство співпрацює в процесі здійснення господарської діяльності та їх інтерпретація в системі бухгалтерського обліку дозволяє управлінському персоналу узгодити та оптимізувати процеси взаємодії цих суб'єктів для пришвидшення всіх етапів управління, а також створити умови для побудови такої структури пасиву, яка б, не втративши свою інформативну місткість для підприємства, стала доступнішою та зрозумілішою для зовнішніх і внутрішніх користувачів бухгалтерської звітності.

Пасив це не лише джерело утворення активів на підприємстві. Він відображає взаємодію різних суб'єктів економіки в процесі здійснення господарської діяльності. Суб'єкт має бути основною класифікаційною ознакою статей пасиву в бухгалтерському балансі, адже відповідно до концепції формування і трансформації інституціональних систем розвиток економіки розглядається через групи взаємопов'язаних інститутів, які діють на різних рівнях, починаючи від окремого підприємства до країни в цілому.

У бухгалтерському обліку узагальнення основних важливих показників здійснюється у фінансовій звітності, з якої користувачі можуть отримати необхідні їм дані. На основі отриманої інформації користувачами здійснюється безпосередній вплив на господарську діяльність.

У результаті становлення України як незалежної держави в умовах ринкових відносин все більшого поширення набуває розподіл праці, спеціалізація. Результатом таких змін є розподіл функцій між власниками та управлінським персоналом. Останні, в свою чергу, отримують інформаційну

перевагу перед власниками капіталу. Основним завданням власників капіталу є передача його в управління відповідним спеціалістам для досягнення мети діяльності підприємства. Із розподілом функцій власника та управляючого виникла так звана інформаційна асиметрія, тобто ситуація, коли управлінський персонал, менеджери найвищої ланки проінформовані про стан підприємства краще, ніж його власники. Призначені менеджери керують підприємством, а акціонери слідуєть за рішеннями менеджерів. Без отримання акціонерами повної та достовірної інформації про роботу акціонерного товариства в стислі терміни і за мінімальних матеріальних витрат, здійснення інших прав акціонерами може виявитися досить ускладненим або навіть неможливим. Практично вся інформація різних видів формується за допомогою бухгалтерського обліку. Виникає необхідність у виробленні і впровадженні загальних вимог до інформації в частині джерел формування майна, яка повинна надаватися акціонерам та іншим суб'єктам економічних відносин.

Рядок балансу, де відображаються забезпечення виплат персоналу, показує ставлення до працівників на підприємстві. Попит на організаційно-технологічні інновації в бухгалтерському обліку частково відображається лише в розмірі використання нематеріальних активів, проте відображається в першому розділі активу бухгалтерського балансу. Дані про оплату праці відображаються у пасиві бухгалтерського балансу в частині поточних зобов'язань з оплати праці. Розмір доходів від ресурсів, вкладених в підприємство, відображається, перш за все, у ф. № 2 Звіт про фінансові результати, а також у ф. № 1 Баланс у рядку «Розрахунки з учасниками». За умови, якщо підприємство залучає ресурси для функціонування підприємства через випуск цінних паперів, то інтерес товариства складатиме саме частка оплачених та неоплачених акцій із загальної номінальної вартості випущених. Така інформація сьогодні в бухгалтерському балансі відображається як статутний капітал – загальний розмір випущених акцій за номінальною вартістю, а також як неоплачений капітал – вартість непридбаних цінних паперів.

Інформація про стан співпраці з партнерами в деякій мірі відображатиме як фактичний фінансовий стан підприємства, так і засвідчить певний рівень його відповідальності перед ними. Важливим аспектом буде створення позитивної репутації задля залучення ресурсів від інших суб'єктів господарювання як реальних, так і потенційних інвесторів, що відображається в пасиві бухгалтерського балансу в розрізах нерозподіленого прибутку та розрахунків з учасниками. Використання залучених ресурсів засвідчуватиме довіру до суб'єкта господарювання як до надійного партнера. Щодо інтересу суб'єкта господарювання відносно інших підприємств, то в першу чергу його створюватиме розмір зобов'язань за придбані товари, роботи та послуги. Така інформація для управлінського персоналу даватиме змогу проаналізувати та спланувати подальші дії в частині врегулювання стану розрахунків, а також зробити певні висновки про ефективність співпраці з відповідними постачальниками та підрядниками. Разом з цим, за наявності вільних

фінансових ресурсів, підприємство може бути зацікавлене в можливості їх інвестування в діяльність інших суб'єктів господарювання. Дані про вільні фінансові ресурси користувачі можуть побачити в активі бухгалтерського балансу, а про доцільність їх вкладення – в балансі підприємства, в яке вони планують інвестувати. Попит на товари та послуги підприємства у бухгалтерській звітності не відображається, але про нього може свідчити успішність продажу товарів, яка відображається в Звіті про фінансові результати, а також в активі Балансу в частині відображення дебіторської заборгованості. Взаємними інтересами і з боку суб'єкта господарювання, і з боку фінансової установи є використання кредитних ресурсів: їх розмір та плата за них. Фінансові установи цікавитиме розмір зобов'язань, а також наявність заборгованості, тобто непогашених вчасно зобов'язань для прийняття рішень щодо надання наступного кредиту або позики. З боку підприємства відносно фінансової установи, зокрема банку, цікавитиме депозитно-кредитне обслуговування в частині плати за надані послуги (розмір комісії).

Отже, бухгалтерський баланс як основна форма звітності повинен містити інформацію, яка б задовольняла інтереси не лише самого підприємства, але й інших суб'єктів економіки, які співпрацюють з ним у процесі здійснення господарської діяльності.

#### **Список використаних джерел:**

1. Тарасова О. В. Проблеми формування капіталу підприємств корпоративного сектору економіки. *Економіка харчової промисловості*. 2011. № 1 (9). С. 40-44.
2. Бунге М. Х., Євтушевська О. В. Концепції розвитку корпоративних. Теоретичні та прикладні питання економіки. 2012. № 27, Т. 1. С. 332-336.

**Качмар Оксана,**  
к.е.н., доцент кафедри обліку і аудиту  
**Головка Надія,**  
магістрант кафедри обліку і аудиту  
ВП НУБіП України «Бережанський агротехнічний інститут,  
м. Бережани, Україна

### **ОСНОВНІ ЗАСОБИ ЯК ОБЛІКОВО-ЕКОНОМІЧНА КАТЕГОРІЯ**

Діяльність суб'єктів господарювання передбачає наявність засобів виробництва і відповідних матеріальних умов, оскільки вони є одним з найважливіших елементів продуктивних сил. Облік основних засобів на підприємстві займає одне із важливих місць, що визначає масштаби та напрями розвитку підприємства. Ефективне використання основних засобів впливає на фінансові результати підприємства, його здатність конкурувати з іншими товаровиробниками тощо.

Важливе теоретичне і практичне значення щодо проблеми ефективного використання основних засобів та їх обліку мають дослідження вітчизняних учених: М. Т. Білухи, С. С. Новицької, О. І. Коблянської, А. В. Максименка, Т. І. Войтенка, Ф. Ф. Бутинця, В. Г. Швеця та інших.

На сьогоднішній день не існує єдиного визначення «основні засоби» та переліку їх складових (об'єктів основних засобів) згідно чинного законодавства. У дослідженнях українських та зарубіжних вчених та в нормативному забезпеченні існує багато точок зору, щодо трактування «основні засоби». Це свідчить, перш за все, про недостатній рівень дослідження сутності основних засобів.

В сучасній обліково-економічній літературі здебільшого автори використовують визначення основних засобів згідно з П(С)БО 7 «Основні засоби», де зазначено, що основні засоби – це матеріальні активи, які підприємство утримує з метою використання їх у процесі виробництва або постачання товарів, надання послуг, здавання в оренду іншим особам або для здійснення адміністративних і соціально-культурних функцій, очікуваний термін корисного використання (експлуатації) яких більше одного року (або операційного циклу, якщо він довший за рік) [8].

У Податковому Кодексі України [7] основні засоби – матеріальні активи, у тому числі запаси корисних копалин наданих у користування ділянок надр (крім вартості землі, незавершених капітальних інвестицій, автомобільних доріг загального користування, бібліотечних і архівних фондів, матеріальних активів, вартість яких не перевищує 6000 грн, невиробничих основних засобів і нематеріальних активів), що призначаються платником податку для використання у господарській діяльності платника податку, вартість яких перевищує 6000 грн і поступово зменшується у зв'язку з фізичним або моральним зносом та очікуваний строк корисного використання (експлуатації) яких з дати введення в експлуатацію становить понад один рік (або операційний цикл, якщо він довший за рік).

Відповідно до Словника сучасних економічних термінів, «основні засоби – це матеріальні активи, які підприємство утримує з метою використання їх у процесі виробництва або постачання товарів і послуг, надання в оренду іншим особам або для здійснення адміністративних функцій, очікуваний термін корисного використання (експлуатації) яких більше ніж один рік (або операційного циклу, якщо він довший за рік)» [4, с. 243]. В економічній літературі також зустрічаються й дещо інші трактування цієї категорії. Зокрема, учений-економіст Кленін О.В. визначає поняття основних засобів підприємства як сукупності матеріально-речових цінностей, які функціонують у натуральній формі упродовж тривалого періоду у сфері матеріального виробництва та невиробничій сфері [6, с. 16].

Згідно з «Енциклопедією бізнесмена, економіста, менеджера» основні засоби – це сукупність засобів праці, що діють протягом тривалого періоду й у процесі виробництва (відтворення) поступово переносять свою вартість на виготовлений продукт. Вони відображають рівень розвитку продуктивних сил.

До основних засобів належать земля, виробничі споруди, технічні і транспортні засоби, машини та обладнання. Основні засоби обраховують у вартісному виразі [3, с. 434].

Зокрема, Бортнік Н. А. зазначає: "Ураховуючи дослідження діючої практики обліку операцій з руху, відновлення, поліпшення й амортизації основних засобів та формування облікової політики підприємств установлено відмінності між поняттями "основні фонди", "основний капітал" та "основні засоби". Основний капітал відрізняється від основних фондів своєю соціально-економічною сутністю, а саме: використанням в умовах ринкової економіки з метою максимізації прибутку. Основні засоби виступають речовим елементом основного капіталу та об'єктом бухгалтерського обліку"[1, с. 258].

Зокрема, автор Грачковський Ю. визначив: "Основні засоби є невід'ємною частиною майна будь – якого підприємства, без яких неможливе здійснення господарської діяльності. Тому для підтримки об'єктів основних засобів у робочому стані, а також досягнення оптимальних показників фінансово – господарської діяльності власникові необхідно виділяти кошти на поточний і капітальний ремонт, технічне обслуговування, модернізацію, реконструкцію й інші види поліпшення основних засобів. Фінансовий стан підприємства багато в чому залежить від достовірного обліку витрат на поліпшення основних засобів і економічних вигід від їх здійснення, від правильного відображення таких витрат у бухгалтерському й податковому обліку" [2, с. 13].

Зокрема, автор Зюкова М. М. стверджує, що з погляду категорії обліку основні засоби – це довгострокові активи, а активи не можуть ототожнюватись з фондами, які є джерелами створення засобів. В даному випадку під терміном "фонд" слід розуміти запас, нагромадження, капітал у вартісній формі. Саме в цьому розумінні поняття "фонд" використовується для позначення різних груп засобів виробництва [5, с. 59].

Отже, на основі проведеної оцінки літературних джерел та економічної теорії, встановлено, що основні засоби – це засоби виробництва, які перебувають у процесі виробництва і використовуються поступово протягом декількох виробничих циклів, частинами переносять свою вартість на новостворений продукт.

#### **Список використаних джерел:**

1. Бортнік Н. А. Основні засоби: сутність, визнання, оцінка та облікова політика. *Держава та регіони*. 2007. № 4. С. 258 – 261.
2. Грачковський Ю. Витрати на поліпшення основних засобів. *Вісник податкової служби України*. 2009. № 26. С. 12-18.
3. Енциклопедія бізнесмена, економіста, менеджера / за ред. Р.М. Дяківа. Київ : Міжнародна економічна фундація, 2000. 703 с.
4. Живко З.Б., Живко М.О., Живко І.Ю. Словник сучасних економічних термінів. Львів: Край, 2007. 384 с.
5. Зюкова М.М. Облік основних засобів: проблемні питання. *Економіка та держава*. 2009. С. 59 – 60.

6. Кленін О.В. Ефективність відтворення основного капіталу підприємств: монографія. Донецьк, 2006. 196 с.

7. Податковий кодекс України: Закон України від 2 грудня 2010 р. №2755-VI / Верховна Рада України.. – URL: <http://zakon5.rada.gov.ua/laws/show/2755-17> (дата звернення 03.06.2018).

8. Про затвердження Положення (стандарту) бухгалтерського обліку 7 «Основні засоби»: Наказ Міністерства Фінансів України від 20 жовтня 1999 р. №246. URL: <http://zakon.rada.gov.ua> (дата звернення 03.06.2018).

**Кулеба Марія,**  
магістр спеціальності «Облік і оподаткування»  
ВП НУБіП України «Бережанський агротехнічний інститут»  
м. Бережани  
Україна

## **ЕКОНОМІЧНА СУТЬ ПОНЯТТЯ «ГРОШОВІ КОШТИ»**

Функціонування підприємства неможливе без використання фінансових ресурсів. Основне місце серед вказаної сукупності займають грошові кошти. Їх надходження та витрачання формується в результаті господарських операцій і вимагає суворого цільового спрямування на досягнення поставлених господарських завдань підприємства. Порушення вказаних умов призводить до дисбалансу інших складових господарських засобів, технічної відсталості виробництва, фінансової залежності суб'єкта господарювання. Таким чином, ефективність управління найбільш ліквідними ресурсами, що залежить від своєчасного та оптимального контролю використання коштів, визначає рівень фінансової стабільності й можливість подальшого розвитку підприємства. Тобто грошові кошти є одним з вагомих факторів, що визначають фінансове становище підприємства, його життєздатність. Значущість та роль грошей на рівні підприємства обумовлює доцільність їх окремого детального дослідження, визначення стратегії і тактики управління формуванням та використанням.

В економічній літературі можна зустріти багато різноманітних визначень поняття «грошові кошти», для позначення якого у науковому обороті використовується широкий спектр термінів: «гроші», «грошові активи», «готівка», «фінансові ресурси», що призводить до неоднозначного розуміння сутності цих понять та зумовлює проблемні питання в бухгалтерському обліку цих об'єктів.

Перш за все, розглянемо трактування поняття «грошові кошти» в нормативних документах. Так, зокрема, Міжнародний стандарт бухгалтерського обліку 7 (IAS 7) «Звіт про рух грошових коштів» визначає грошові кошти як готівку в касі та депозити до запитання. Відповідно до Методичних рекомендацій з аналізу і оцінки фінансового стану підприємств грошові кошти – готівка, кошти на рахунках у банку та депозити до запитання.

Зокрема, С.М. Остафійчук вважає, що так як грошові кошти є абсолютно ліквідними активами, тому до даного поняття не завжди можна віднести

абсолютно всі залишки на рахунках в банках, тому що їх ліквідність може сильно відрізнятись від абсолютної [4].

Так, проф. Ф.Ф. Бутинець визначає грошові кошти, як – суму готівки в касі підприємства, вільні грошові кошти, що зберігаються на поточному, валютному та інших рахунках в банку та інші кошти підприємства [6].

О.М. Губачова, С.І. Мельник зазначають: «грошові кошти – готівка, кошти на рахунках в банках і депозити до запитання»; В.І. Єфименко, Л.І. Лук'яненко – «грошові кошти – це готівка, яка зберігається на підприємстві, гроші в банках (на рахунках); банківські векселі, грошові чеки та перекази від клієнтів».

Проведений аналіз літературних джерел показав, що на сьогоднішній момент відсутній єдиний комплексний підхід щодо визначення сутності поняття «грошові кошти». З метою вирішення даної проблеми встановлено взаємозв'язки між вищезазначеними поняттями та обґрунтовано, що грошові кошти є поняттям бухгалтерського обліку, яке відображає найліквідніші активи підприємства та включає готівку в касі; кошти на рахунках в банках (на поточному рахунку та частина коштів на інших рахунках, наприклад, рахунки відкриті для розрахунків за чеками); електронні гроші, які емітуються у відкрито циркулюючій системі; депозити до запитання та кошти в дорозі.

Отже, вважаємо, що під поняттям «гроші» слід розуміти особливий вид універсального товару, що використовується як загальний еквівалент, за допомогою якого виражається вартість усіх інших товарів і встановлюються економічні відносини між суб'єктами господарювання. Гроші існують у двох формах: 1) у вигляді грошових знаків – банкнот, монет (готівка); 2) у вигляді коштів на банківських рахунках. Якщо ж до готівки в касі підприємства та коштів на банківських рахунках додати депозити до запитання, кошти в дорозі та електронні гроші у відкрито циркулюючій системі, то утвориться поняття «грошові кошти». Крім того, сукупність таких понять, як грошові кошти, еквіваленти грошових коштів та інші короткострокові фінансові інвестиції формують грошові активи підприємства.

#### **Список використаних джерел**

1. Івченко Л. В. Сутність грошових коштів: підходи до визначення «Гроші, фінанси і кредит». 2016. Вип. 10. С. 798 - 803.
2. Дерій М. Дефініції «грошові кошти» і «грошові потоки»: відмінності та взаємозв'язок // Економічний аналіз. 2010. Вип. 6. С. 60-64.
3. Терещенко О. О. Фінансова діяльність суб'єктів господарювання : навч. посіб. Київ: КНЕУ, 2003. 554 с.
4. Остафійчук С. М. Грошові кошти та їх еквіваленти – найліквідніші активи підприємства // Науковий вісник Ужгородського університету. 2011. С. 215-220.
5. Єфименко В.І. Облік у зарубіжних країнах : навч. посіб. для самост. вивч. дисц. Київ: КНЕУ, 2005. 211 с.
6. Бутинець Ф. Ф. Бухгалтерський фінансовий облік: підручник для студентів спеціальності «Облік і аудит» вищих навчальних закладів. Житомир: ПП «Рута», 2009. 912 с.



**Стемковська Ірина,**  
старший викладач кафедри обліку і аудиту,  
**Пліхтяк Роман,**  
слухач магістратури  
ВП НУБіП України «Бережанський агротехнічний інститут»  
м. Бережани  
Україна

## ТЕОРЕТИЧНІ ПІДХОДИ ДО ТРАКТУВАННЯ ПОНЯТТЯ «БЕЗГОТІВКОВІ РОЗРАХУНКИ»

Платежі без участі готівки підприємств і фізичних осіб за продукцію (товари, роботи, послуги) та за іншими операціями називаються безготівковими розрахунками. Здійснення таких розрахунків через банк знижує потребу в готівці, сприяє концентрації в банку вільних грошових коштів для кредитування, забезпечує їх збереження і ефективніше використання, оптимізує й прискорює грошовий обіг держави.

В економічній літературі поняття «безготівкові розрахунки» досліджувало багато відомих вчених (табл. 1).

*Таблиця 1*

### Визначення безготівкових розрахунків різними авторами

| № | Автор                            | Визначення   |
|---|----------------------------------|--|
| 1 | Борисов А. Б.<br>[1, с. 405]     | Безготівкові розрахунки – це розрахунки, які здійснюються між фізичними і юридичними особами без застосування готівкових грошей шляхом перерахування засобів через банк з розрахункового (поточного) рахунку платника на рахунок їх одержувача.  |
| 2 | Дянів Р. П.<br>[2, с. 212]       | Безготівкові розрахунки – це форма грошового обігу, за якою зберігання і рух грошових коштів здійснюється без готівкових грошей.   |
| 3 | Завадський Й. С.<br>[3, с. 34]   | Безготівкові розрахунки – це система грошових розрахунків, які проводяться без участі готівки, тобто перерахування банком певної суми з рахунку платника на рахунок одержувача або заліком взаємних вимог підприємств і громадських організацій. |
| 4 | Загородній А. Г.<br>[4, с. 357]  | Безготівкові розрахунки – це розрахунки, що проводяться без участі готівки, тобто в сфері безготівкового грошового обороту.  |
| 5 | Золотогоров В. Г.<br>[5, с. 286] | Безготівкові розрахунки – це розрахунки, які здійснюються без участі готівки, шляхом перерахування певних сум з рахунків платника в банках на рахунок одержувача або шляхом заліку взаємних вимог.   |
| 6 | Партин Г. О.<br>[6, с. 17]       | Безготівкові розрахунки – це платежі, які здійснюються шляхом списання коштів із банківського рахунку платника і зарахування їх на банківський рахунок одержувача.   |
| 7 | Савлук М. І.<br>[7, с. 88]       | Безготівкові розрахунки – це рух грошей по рахунках у банках, коли вони не виходять за межі банківської системи.   |
| 8 | Сухарський В. С.<br>[8, с. 128]  | Безготівкові розрахунки – це платежі, що здійснюються без участі готівки, шляхом перерахування грошових сум з рахунків платників на рахунки одержувачів або зарахування взаємних вимог.  |
| 9 | Щетинін А. І.<br>[9, с. 302]     | Безготівкові розрахунки – це організація розрахунків між учасниками суспільного виробництва, які здійснюються без використання готівки, шляхом перерахування коштів з одного рахунку на інший.   |

Отже, з табл. 1 можна визначити наступне поняття безготівкових розрахунків: безготівкові розрахунки – це перерахування грошових коштів з рахунку підприємства-платника на рахунок підприємства-отримувача. Фінансовим посередником у цих розрахунках виступає банк, який надає послуги своїм клієнтам-підприємствам.

Схоже визначення наведено у Постанові НБУ №22 від 21.01.2004р., а саме: безготівкові розрахунки – це перерахування певної суми коштів з рахунків платників на рахунки отримувачів коштів, а також перерахування банками за дорученням підприємств і фізичних осіб коштів, унесених ними готівкою в касу банку, на рахунки отримувачів коштів. Ці розрахунки проводяться банком на підставі розрахункових документів на паперових носіях чи в електронному вигляді.

В Україні безготівкові розрахунки суворо регламентовані законодавством та здійснюються згідно з Інструкцією «Про безготівкові розрахунки в Україні в національній валюті» №377 від 29 березня 2004 року.

За економічним змістом безготівкові розрахунки бувають товарного та нетоварного характеру. До товарних, відносяться розрахунки між підприємствами за реалізовані товарно-матеріальні цінності, виконані роботи і надані послуги; до нетоварних – розрахунки з бюджетом з платежів і податків, погашення банківських позик, відсотків, розрахунки з дебіторами, крім розрахунків за товарними операціями.

#### **Список використаних джерел:**

1. Борисов А.Б. Великий економічний словник. Підручник. М. : Книжковий світ, 2003. 895 с.
2. Дянів Р.П. Енциклопедія бізнесмена, економіста, менеджера. Підручник. Київ, 2002. 704 с.
3. Завадський Й.С., Осовська Г.В., Юшкевич О.О. Словник економічних термінів: менеджмент, маркетинг, підприємництво. Підручник. Житомир: ЖІТІ, 1999. 444 с.
4. Загородній А.Г., Вознюк Г.Л., Смовженко Т.С. Фінансовий словник. Підручник. 2-ге видання, виправлене та доповнене. Львів: Видавництво «Центр Європи», 2005. 576 с.
5. Золотогоров В.Г. Энциклопедический словарь по экономике. Підручник. Польша, 1997. 571 с.
6. Партин Г.О., Загородній А.Г. Фінанси підприємств. Підручник. Київ: Знання, 2006. 379 с.
7. Савлук М.І. Гроші і кредит. Підручник. 6-те вид., перероб. і доп. Київ: КНЕУ, 2011. 589 с.
8. Сухарський В.С. Економічний словник-довідник. Підручник. Тернопіль: Навчальна книга – Богдан, 2002. 328 с.
9. Щетинін А.І. Гроші та кредит. Підручник. 2-ге вид., перероб. та доп. Київ: Центр навчальної літератури, 2006. 432 с.

**Сливінська Оксана,**  
к.е.н., доцент кафедри обліку і аудиту  
ВП НУБіП України  
«Бережанський агротехнічний інститут  
**Франків Галина,**  
слухач магістратури  
ВП НУБіП України  
«Бережанський агротехнічний інститут  
м. Бережани, Україна

## **СУТНІСТЬ ПОНЯТТЯ «ГРОШОВІ ПОТОКИ»**

Грошові потоки є складною та багатоплановою економічною категорією, що використовуються як інструмент оцінки, засіб платежу та заощадження, є ресурсом та результатом діяльності підприємства, обумовлюють його поточне та майбутнє фінансове положення.

Питання сутності грошових потоків з різним ступенем теоретичного та практичного висвітлення досліджували такі вітчизняні економісти Л. Безгубенко, І. Єпіфанова, Ю. Єрешко, О. Коваль, І. Коган, К. Крічевець, О. Мартякова, Н. Перловська, О. Стащук, О. Терещенко, Л. Шик та ін. Незважаючи на велику кількість праць, присвячених фінансам підприємств, управлінню оборотними активами й капіталом підприємств, проблема управління грошовими потоками на підприємстві в сучасних умовах залишається в недостатній мірі вивченою.

Поняття грошових коштів тісно пов'язане з поняттям грошових потоків. Деякі автори їх ототожнюють, що на нашу думку є помилковим, адже грошові потоки відображають динаміку руху грошових коштів за певний період та не дозволяють отримати інформацію про наявність коштів на певну дату.

В економічній літературі немає однозначного визначення грошових потоків. Одні економісти визначають грошовий потік як різницю між отриманими й виплаченими підприємством грошовими коштами за певний період часу. На думку О. Терещенко грошовий потік характеризує як результат руху грошових коштів підприємства за той чи інший період часу, тобто в загальному вигляді це різниця між надходженнями грошових коштів та їх виплатами за період [1; с. 125].

К. Крічевець дає таке визначення грошового потоку: “Грошовий потік являє собою надлишок коштів, наявний в необмеженому розпорядженні підприємства... Є для керівництва підприємства насамперед масштабом вимірювання можливостей внутрішнього фінансування”, а також: грошовий потік у загальному вигляді є “ перевищення сумарних готівкових грошових коштів підприємства над його готівковими витратами” [2].

Ю. Єрешко дається визначення грошового потоку як обсяг грошових коштів, що отримує або виплачує підприємство протягом звітного або планованого періоду [3].

Отже, грошовий потік підприємства - це рух (надходження і витрачання) грошових коштів на розрахункових, валютних та інших рахунках і в касі підприємства в процесі його господарської діяльності, що в сукупності становить його грошовий обіг.

Узагальнивши дослідження науковців, ми можемо констатувати, що роль грошових потоків у функціонуванні підприємств є вирішальною, що обґрунтовується такими положеннями:

- грошові потоки обслуговують здійснення господарської діяльності підприємства майже у всіх її аспектах;
- раціональне управління грошовими потоками забезпечує фінансову рівновагу підприємства у процесі його стратегічного розвитку;
- якісно налагоджена система управління грошовими потоками сприяє ритмічності здійснення операційного процесу підприємства;
- ефективність управління грошовими потоками впливає на потребу підприємства в позиковому капіталі;
- раціональне управління грошовими потоками є важливим чинником фінансового забезпечення прискорення обороту капіталу підприємства;
- якісне управління грошовими потоками забезпечує зниження ризику неплатоспроможності підприємства;
- активні форми управління грошовими потоками дають змогу підприємству отримати додатковий прибуток, скажімо ефективно використовуючи тимчасово вільні залишки грошових коштів.

Розглянуті аспекти підтверджують необхідність виділення грошових потоків у самостійний об'єкт дослідження та зумовлюють потребу в розробці дієвого механізму управління ними. Об'єктивною необхідністю за цього є їх структурування відповідно до певних критеріїв, що забезпечить можливість нівелювання впливу особливостей окремих грошових потоків на процес управління внаслідок формування об'єкта управління на основі цільової вибірки грошових потоків.

Таким чином, грошовий потік підприємства є рухом (надходження і витрачання) грошових коштів по розрахункових, валютних та інших рахунках і в касі підприємства в процесі його господарської діяльності та в сукупності становить його грошовий обіг.

#### **Список використаних джерел:**

1. Терещенко О. О. Фінансова діяльність суб'єктів господарювання: Навч. посібник. К.: КНЕУ, 2003. 554 с.
2. Крічевець К. Теоретичні основи контролінгу грошових потоків підприємства. Наука молода. Т., 2007. Вип. 8. С.172–175.
3. Єрешко Ю. О. Сутність грошових потоків підприємства як економічної категорії. Формування ринкових відносин в Україні. К., 2011. № 4 (119). С. 39–43.

**Мельник Олена,**  
магістр спеціальності «Облік і оподаткування»  
ВП НУБіП України «Бережанський агротехнічний інститут»  
м. Бережани  
Україна

## **ПІДХОДИ ДО ТРАКТУВАННЯ ПОНЯТТЯ «ГОТОВА ПРОДУКЦІЯ»**

У звітності кожного виробничого підприємства велику частку у складі оборотних активів займає стаття «готова продукція», адже від обсягів виробництва і реалізації продукції залежить показник прибутку. Бухгалтерський облік повинен відображати дані не лише про обсяг продукції та доходи від її реалізації, але й про асортимент продукції, сегменти ринку та попит на продукцію, масштаби продажу, ціни, витрати на маркетингові дослідження, канали збуту й витрати на їх функціонування та інші показники, необхідні для управління процесом збуту. Відтак, кожне підприємство має забезпечити проведення чіткого та достовірного обліку і аналізу готової продукції, різнобічно підходити до визначення сутності готової продукції.

Обґрунтовуючи суть сільськогосподарської продукції Кожинів В. Я. вважає, що готова продукція – це результат закінченого виробничого процесу підприємства, матеріалізований у вигляді вироблених виробів, виконаних робіт і наданих послуг силами основного чи допоміжного виробництва [1].

Федосова Т. В. готовою продукцією називає продукцію, що повністю закінчена обробкою, прийнята технічним контролем, здана на склад або прийнята замовником, згідно з актом приймання. Вироби, що не пройшли всіх стадій обробки та не прийняті технічним контролем, враховуються у складі незавершеного виробництва [2].

Писаренко Т. М. готовою продукцією визнає об'єкт облікової системи промислового підприємства, що поєднує організаційні інструменти обліку виробництва і продажу продукції, виступає засобом для досягнення основної мети функціонування підприємства [3, с. 239].

На думку Бутинця Ф. Ф., готовою вважається продукція повністю закінчена обробкою, укомплектована, яка пройшла необхідні випробування (перевірки), відповідає діючим стандартам або затвердженим технічним умовам (має сертифікат чи інший документ, що засвідчує її якість), прийнята відділом технічного контролю підприємства та здана на склад або ж прийнята замовником (якщо готова продукція здається на місці) відповідно до затвердженого порядку її приймання (оформлена встановленими здавальними документами) [4].

Як зазначає Сук Л. К., Сук П. Л., готовою є продукція, виготовлена на підприємстві, призначена для продажу і яка відповідає технічним та якісним характеристикам, передбаченим договором або іншим нормативно-правовим актом [5, с. 407].

Сопко В. В. вважає, що готова продукція – це виріб (або напівфабрикат), послуга, робота, що пройшли всі стадії технологічної обробки на даному підприємстві, відповідають затвердженим стандартам або умовам договору, прийняті технічним контролем підприємства і здані на склад або замовникові – покупцеві згідно з діючим порядком прийняття продукції. [6, с.383].

Аналізуючи визначення авторів, слід зазначити, що авторів можна об'єднати за групами на підставі того, що кожен автор акцентує увагу на певному аспекті терміну «готова продукція». Так, належність готової продукції до закінченого виробничого процесу відмічають Кожин В. Я., Федосова Т. В., Бутинець Ф. Ф.; призначення для продажу – Писаренко Т. М., Сук Л. К., Сук П. Л., відповідність стандартам – Сук Л. К., Сук П. Л.

Все вищесказане дало можливість сформулювати наступне визначення готової продукції: це результат закінченого виробничого процесу, призначена для продажу, відповідає галузевим нормам і стандартам з врахуванням особливостей її виробництва, всім вимогам діючого законодавства, та облік якої провадиться з використанням міжнародних інструментів організації ефективної фінансово-господарської діяльності підприємства.

Поняття «готова продукція», має різнобічні характеристики, а саме:

- вона отримується у результаті закінченого виробничого процесу, призначена для продажу, відповідає встановленим стандартам;

- існують відмінності між готовою продукцією та виконаними роботами і наданими послугами;

- існують специфічні (галузеві) ознаки готової продукції.

На нашу думку, це матиме позитивний вплив на формування методичних підходів до формування облікової політики щодо обліку готової продукції на підприємстві, сприятиме якісному веденню її обліку та відображенню у фінансовій звітності. Дискусійним та таким, що потребує подальшого наукового дослідження і обґрунтування є питання формулювання терміну «готова продукція» у різних галузях економіки України.

#### **Список використаних джерел**

1. Кожин В. Я. Основи бухгалтерського обліку: підручник. 2006. 816 с. URL: <http://refdb.ru/look/2831079.html>
5. Федосова Т.В. Бухгалтерський облік: навч. посіб. Таганрог. 2007. 364 с. URL: [http://www.aup.ru/books/m176/7\\_1.htm](http://www.aup.ru/books/m176/7_1.htm)
6. Писаренко Т.М. Характеристика діючої методики організації обліку готової продукції // Економічні науки. Серія «Облік і фінанси». 2015. Вип. 12 (45). Ч. 1. С. 231-239.
7. Бутинець Ф.Ф. Бухгалтерський фінансовий облік: підручник для студентів спеціальності «Облік і аудит» вищих навчальних закладів. Житомир: ПП «Рута». 2009. 912 с.
8. Сук Л.К., Сук П.Л. Організація бухгалтерського обліку: підручник. Київ: Каравела, 2009. 624 с.
9. Сопко В.В. Бухгалтерський облік: навч. посіб. Київ: КНЕУ, 2000. 578 с.

## РОЗДІЛ 4. МЕТОДОЛОГІЯ ФОРМУВАННЯ КОНКУРЕНТОСПРОМОЖНОЇ СИСТЕМИ МЕНЕДЖМЕНТУ В ТРАНСФОРМАЦІЇ ЗОВНІШНЬОГО СЕРЕДОВИЩА

**Бочарова Наталія,**  
к.е.н., доцент кафедри менеджменту  
Таврійський державний агротехнологічний університет  
м. Мелітополь  
Україна

### ОСОБЛИВОСТІ МОТИВАЦІЙНОЇ СКЛАДОВОЇ В МЕЖАХ СУЧАСНИХ ДІЮЧИХ СИСТЕМ УПРАВЛІННЯ ПЕРСОНАЛОМ ПІДПРИЄМСТВ

Мотивація праці є складовою частиною господарського механізму та механізму управління, яка включає економічне стимулювання і відповідальність, соціально-психологічні фактори. Вона виражає систему інтересів, у яких, в умовах різноманіття форм власності і товарно-грошових відносин, постає інтерес індивідуума (особистий, груповий). В межах зазначеного комплексу складових за допомогою економічних важелів та адміністративних методів, держава прагне до односпрямованості особистих, групових, колективних інтересів та інтересів суспільства. Це обумовлює актуальність теми дослідження в сенсі перегляду структурних компонентів та умов нарахування заробітної плати згідно новітніх вимог ринкової, соціально-орієнтованої економіки.

Метою написання тез є обґрунтування концептуальних засад дієвого механізму мотивації праці за умов становлення ринкової соціально орієнтованої економіки.

Управлінський аспект мотивації персоналу першочергово ґрунтується на конвергенції системи примусів. А саме: *зовнішньоекономічний примус* (адміністративні прикріплення працівника до підприємства і місця проживання, підпорядкування всієї його господарської діяльності адміністративним наказам і інструкціям); *економічний примус* (однобічна залежність людини від економічних умов його існування, страх перед бідністю, голодом, утратою сформованого рівня доходів, сполученого зі звичним способом життя і соціальним статусом); *технологічний примус* (закріплення працівників за визначеними видами вузкоспеціалізованого виробництва, обмеженість освітньо-кваліфікованого рівня зайнятих); *соціальний примус* (нав'язування людині правил гри співтовариства, “затягування” його в різного роду спільності: профспілка, кружки і т.п.).

Саме застосування їх вірно підбраної комбінації є апіорним важелем системи управління мотивацією на підприємстві, побудова якої починається з визнання та обґрунтування особистих цілей персоналу, цілей організації і всього суспільства. Адже цільове управління соціальними об'єктами

припускає концентрацію зусиль на досягненні заздалегідь поставлених цілей (у тому числі, стратегічного довгострокового характеру) при мінімальній витраті ресурсів.

Основні цілі, що стоять перед сучасними підприємствами поєднують у наступні групи: економічні; науково-технічні; соціальні; культурні; екологічні. Таким чином, основних компонентів блоку управління мотивацією на *макрорівні* варто віднести: удосконалення фінансово-кредитної системи; протivoінфляційні міри; удосконалення податкової політики; реформу оплати праці; державну політику в області вивільнення і працевлаштування робочої сили; забезпечення соціального захисту трудящих і населення. Цим же цілям повинні бути підпорядковані реформування і демократизація відносин власності, демонополізація, створення умов і сприяння розвитку підприємництва, конкуренції, змагальності.

Модель мотиваційного механізму на *мікрорівні* може бути представлена у вигляді трьох основних блоків методів: 1) *організаційно-економічного* (удосконалення організаційної структури і системи внутрішньофірмового управління, перехід на принципи і методи стратегічного управління; системний підхід до диверсифікованості і плануванню виробництва, керування конкурентноздатністю продукції, що випускається; розвиток широкомасштабних маркетингових досліджень, вивчення ринків збуту, освоєння нових стратегічних зон господарювання; розробка і впровадження методів об'єктивної оцінки результатів трудової діяльності, гнучких, ефективних систем оплати і стимулювання, що забезпечують їх взаємозв'язок з кінцевими результатами праці; забезпечення продуктивної зайнятості працівників, створення нових робочих місць; підтримка сприятливих санітарно-гігієнічних умов і безпеки праці та ін.; 2) *соціально-психологічного* (забезпечення реального права вибору форм господарювання; розвиток виробничої демократії, забезпечення реальної участі працівників в управлінні власністю, капіталом і виробництвом; соціальна підтримка працівників, підвищення престижу чесної, сумлінної, високопродуктивної праці; створення необхідних умов для професійного зростання; створення сприятливого морально-психологічного клімату тощо) і *адміністративно-правового* (забезпечення соціальних гарантій і прав людини відповідно ратифікованим Україною міжнародним нормам (Конвенціям і Рекомендаціям МОП); дотримання національного законодавства, розробка локальних директивно-нормативних актів, що регулюють виробничий і соціальний розвиток трудового колективу).

Відтак, при створенні дієвого мотиваційного механізму доцільно застосовувати поетапний підхід до її вирішення, зокрема: послідовне виділення з усієї сукупності компонентів мотиваційного механізму ряду пріоритетних проблем з метою концентрації зусиль і керуючого впливу на цих напрямках.

#### **Список використаних джерел:**

3. Колот А.М. Мотивація персоналу: Підручник. – К.: КНЕУ, 2002. –337 с.



4. Сладкевич В.П. Мотивационный менеджмент: Курс лекций. – К.: МАУП, 2001. – 168 с.

5. Тимошенко И., Соснин А. Мотивация личности и человеческих ресурсов. – К.: Изд-во Европейского ун-та, 2002. – 576 с.

**Троханяк Олександра,**  
кандидат історичних наук, доцент  
ВП НУБіП України «Бережанський агротехнічний інститут»  
м. Бережани  
Україна

## **РОЛЬ ІННОВАЦІЙНИХ МЕТОДІВ СОЦІАЛЬНОГО МЕНЕДЖМЕНТУ В АГРАРНІЙ СФЕРІ**

Суспільство завжди знаходиться у пошуку найкращих стандартів організації виробництва, особливо в аграрній сфері, одночасно управлінська діяльність як форма менеджменту відіграє велику роль у трансформації аграрної сфери в загальну економіку країни. Раціоналізація методів управління базується на впровадженні у виробничий процес нововведень.

Теоретико-методологічні основи впровадження інноваційних методів залежать від факторів впливу, діяльності та й самого характеру управління. Необхідним чинником виступає аналіз соціально-економічних процесів в державі, а також зміни та реформи які пропонує законодавча база. Сучасні тенденції розвитку аграрного бізнесу на селі дедалі частіше орієнтуються на створення кооперативів і саме тут роль менеджменту відіграє важливу роль.

Розглядаючи визначення С. В. Мочерного, погоджуємось, що менеджмент – наука про управління, особливий вид діяльності, змістом якої є цілеспрямований вплив на працівників, на управління і координацію операцій фірми в умовах ринку для досягнення цілей, поставлених перед підприємством. [2, с. 194]. Тому, змістом соціального управління в аграрній сфері виступає свідомий вплив на різні спільності людей (наприклад сім'ї, родини які займаються певним вирощуванням сільськогосподарської продукції) для координації, узгодження та організації їх виробництва, оптимізації їх рішень з економічними й соціальними завданнями кооперативу. Складовою частиною соціального менеджменту є вплив на соціальні відносини, які виникають між людьми, що реалізують свої життєві функції і об'єктивно належать до різних соціальних груп і спільностей.

Функції соціального управління – це перш за все та роль, яку воно виконує відносно потреб суспільної системи, що складають різні соціальні групи чи особи. Характер і зміст функцій безпосередньо визначаються суттєвими особливостями соціального управління і його об'єкта. Соціальне управління забезпечує єдність, узгодженість, взаємозв'язок діяльності людей в інтересах суспільства і особи, збереження їх цілісності й гармонійного розвитку.

Головною ланкою в процесі управління соціальними змінами і розвитком виступають соціальні цілі.

Соціальний менеджмент як елемент складної системи управління економікою підприємства, покликаний забезпечити ефективність процесу виробництва шляхом вирішення соціальних проблем, що виникають у виробничих процесах на підприємстві. Соціальний менеджмент регулює відносини між суб'єктом і об'єктом соціального менеджменту. У якості яких виступають відповідно: суспільні відносини, що виникають у процесі виробництва та особистість зі своїми потребами, інтересами, яка вирішує виробничі цілі, або якій доручено управляти тим або іншим ділянкою виробництва, і яка реалізує на цьому терені свій особистий потенціал [3].

Функції соціального менеджменту полягають в ціленаправленому спрямуванні управлінцем всіх членів кооперативу до вироблення товару, що має бути представленим на ринок збуту. Загальним і цілеутворюючим елементом в системі управління потенціалом є визначення концепції, стратегій і пріоритетів в стратегічному розвитку підприємств. В цьому зв'язку при формуванні потенціалу необхідно виходити із загальної цільової спрямованості діяльності підприємства та задач, які необхідно розв'язувати. (с. 186) Методологічні підходи до формування потенціалу є базовою основою виділення об'єктів управління потенціалом та системи критеріїв і показників оцінки. Вона є основою побудови результативної системи управління потенціалом [1, с. 187].

Соціальний менеджмент є складовою частиною будь-якого процесу управління, а головним виступає фактор планування, тобто створення бізнес плану який враховує і тактику й стратегію розвитку підприємства чи об'єднання, наприклад кооперативу. Необхідно врахувати всі ризики, створити резерв, чітко формулювати цільові установки та використовувати систему показників діяльності, необхідну для подальшого контролю результатів. Оптимізація соціальних та економічних факторів дасть можливість правильно організувати трудову діяльність, координувати між собою різні сфери кооперації, здійснювати контроль та прогнозувати прибуток.

Соціальний підхід до менеджменту дає можливість чітко аналізувати цільові установки організації. Важливу роль в методології формування конкурентоспроможної системи менеджменту дає соціальний аналіз попиту і пропозиції на ринку. В кооперації необхідно врахувати можливості всіх членів та поєднати їх в цілісну структуру таким чином, щоб охоплювалось всі необхідні складові виробництва для кінцевої мети – створення такого товару який буде якісним, ефективним та конкурентоспроможним для покупців.

Тож, підводячи підсумки вищевикладеного, слід сказати, що розвиток особистісних соціальних інноваційних методів менеджменту, який поєднується із соціально-економічним аналізом повинен дати хороші результати виробництва, особливо в аграрній сфері. Актуальним на даний час є створення кооперативного господарства, в якому були б задіяні різні соціальні групи з різним видами виробничої діяльності, але такими які б в кінцевому результаті

давали спільний результат створеного товару. Немаловажним виступає момент створення правильного бізнес плану з урахуванням всіх необхідних складових.

**Список використаних джерел:**

1. Гудзинський О. Д., Судомир С. М., Гуренко Т. О. Управління формуванням конкурентоспроможного потенціалу підприємств (теоретико-методологічний аспект): [монографія]. К.: ІПК ДСЗУ. 2010. 212 с.

2. Економічний словник-довідник / Під ред. С. В. Мочерного. Київ: Феміна. 1995. 367 с.

3. Сиченко В. В. Соціальний менеджмент як елемент системи управління підприємством / Електронний ресурс – [http://www.rusnauka.com/6\\_PNI\\_2012/Economics/6\\_102468.doc.htm](http://www.rusnauka.com/6_PNI_2012/Economics/6_102468.doc.htm)

## РОЗДІЛ 5. ЕКОЛОГІЧНИЙ МЕНЕДЖМЕНТ

**Гловин Надія,**  
доцент кафедри екології, охорони навколишнього середовища та  
збалансованого природокористування відокремленого підрозділу  
Національного університету біоресурсів і природокористування України  
«Бережанський агротехнічний інститут»  
м. Бережани  
Україна

### ЗОЛА ЯК АЛЬТЕРНАТИВНЕ ДОБРИВО ПІДВИЩЕННЯ РОДЮЧОСТІ ҐРУНТУ

Основною умовою одержання високих урожаїв сільськогосподарських культур належної якості є дотримання засад землеробства, особливо забезпечення оптимального живлення рослин, що неможливо без застосування добрив. За останні 12 років внесення добрив та інших засобів хімізації різко скоротилося, що призвело до зниження родючості ґрунтів і врожайності сільськогосподарських культур [1, с.12]. Одним із сучасних напрямів збереження та підвищення продуктивності земель є впровадження у сільськогосподарське виробництво альтернативних технологій із використанням органічних добрив. Мета роботи — вивчення та агроекологічне обґрунтування щодо застосування деревної золи як органічного добрива.

На відміну від традиційних мінеральних добрив, значна частина яких після внесення зв'язується у ґрунті, в органо-мінеральних добривах (ОМД) макро- і мікроелементи перебувають у фізіологічно-активній формі, повністю засвоюються у разі нанесення на насіння та за позакореневого підживлення, що дає змогу за невеликих доз забезпечувати істотне посилення росту і розвитку сільськогосподарських культур.

Метою даної роботи є визначення доцільності внесення деревної золи для підвищення родючості ґрунту. Робота актуальна тим, що недостатній вміст поживних речовин ґрунту, а також довготривале підживлення хімічними засобами можуть негативно впливати на ріст і розвиток більшості культурних рослин, заважають сприятливому ходу мікробіологічних процесів в ґрунті.

Завдяки своєму складу зола може служити відмінним доповненням або навіть альтернативою традиційним мінеральним добривам. Тільки є одне "але" - в золі від згоряння будь-яких рослинних залишків геть відсутній азот, а він необхідний рослинам під час вегетації в досить великих кількостях [2, с.43]. Тому застосування має бути доповнено азотних добрив внесенням до золи. Але, виявляється, вносити азотні добрива одночасно з золою безглуздо, тому це навпаки призводить до великих втрат азоту: він перетворюється на аміак і випаровується. Не варто застосовувати разом з попелом і фосфорні добрива: по-перше, зола і так містить фосфор, а ми знаємо, що надлишок будь-якого елемента також шкідливий, як і його недолік. А по-друге, зола має лужну

реакцію, при якій сполуки фосфору стають практично недоступними для рослин [3, с.123].

Зола не тільки збагачує ґрунт елементами живлення, але і покращує її фізичні властивості, зокрема, ґрунтову структуру. При цьому створюються сприятливі умови для розвитку мікрофлори, що дає надбавку урожаю. Наслідки внесення золи позначаються протягом чотирьох років. Зола багата фосфором і калієм, вона відноситься до розряду лужних мінеральних добрив, які дуже сприятливо впливають на склад та структуру родючого шару ґрунту. Таке добриво ідеально підходить для землі з підвищеним рівнем кислотності, так як виступає у якості нейтралізатора. Крім збагачення корисними речовинами, серед яких – цинк, магній, фосфор, залізо і молібден – зола сприяє прискоренню процесу утворення перегною. Це означає, що після збору врожаю родючий шар ґрунту не буде стоншуватися, і до наступного сезону він буде готовий дати відмінний урожай [6, с.187].

Так як зола відноситься до лужних добрив, то паралельно з підживленням ґрунту вона прекрасно відлякує шкідників і допомагає зберегти врожай. Доведено, що ця речовина не переносять равлики і мокриці, а також капустянки і кроти. Крім цього, золою можна замінювати вапно при обробці компосту для зниження його кислотності. Це натуральне речовина дозволяє зробити ґрунт більш рихлою і м'якою, завдяки чому вона збагачується киснем, якого так потребують рослини [7, с.98].

Слід враховувати, що навіть на ділянці з перегноем навесні важко уникнути процесу вимивання корисних речовин із землі талими водами. З цієї причини кожен рік ґрунт слід удобрювати, і деревна зола в цьому відношенні є найбільш оптимальним варіантом.

Отже, зола - мінеральний залишок, що утворюється при спалюванні різних органічних речовин. Склад золи різний. Азоту в ній немає, але міститься до 30 елементів, потрібних рослинам. Основні елементи, що входять до складу золи: фосфор ( $P_2O_5$ ), калій ( $K_2O$ ) і кальцій ( $CaO$ ). Вміст поживних речовин в одному кілограмі золи представлений в таблиці.

Вміст поживних речовин (в г) в 1 кг золи

| Зола     | Фосфор | Калій | Кальцій |
|----------|--------|-------|---------|
| Дрова    |        |       |         |
| Березові | 70     | 170   | 360     |
| Соснові  | 25     | 30    | 250     |
| Ялинові  | 20     | 70    | 320     |
| Вербові  | 20     | 45    | 435     |

Значення добрив від спалених дерев залежить від типу деревини, яку ви спалюєте. Як правило, зола листяних дерев містить більш високий відсоток вмісту поживних речовин, ніж попіл з хвойних порід дерев. У будь-якому випадку це лужне комплексне добриво. Основна його перевага – високий вміст калію, фосфору в доступній для рослин формі. У деревній золі повністю відсутній азот, який випаровується при спалюванні. Однак це зовсім не привід

вносити разом з нею азотні добрива. Користі в цьому випадку не буде, так як це приведе до утворення і виділення аміаку, великі дози якого небезпечні для рослин.

Внесення деревної золи сприяє зменшенню кислотності ґрунту. Не рекомендується вносити її розсипом на ґрунтах з показниками кислотності (рН) від 7 і вище, так як це буде сприяти ще більшому зростанню лужності ґрунту. Деревну золу як добриво вносять врозкид під перекопування ґрунту або ж в борозенки, лунки при посадці. Максимальна норма витрати під перекопування ґрунту не повинна перевищувати 1 склянка на кв. м. В цьому разі її дія буде спостерігатися на протязі 2 - 4 років після внесення.

При виваженому застосуванні, деревна зола може бути використана для боротьби з різними шкідниками, наприклад зі слимаками чи равликами, личинки колорадського жука (2дні), хрестоцвіті блішки, так як вона всмоктує воду з органів безхребетних. Для цього необхідно посипати попелом навколо ваших рослин, щоб відлякати безхребетних шкідників. Але як тільки попіл намокне, він втрачає свої стримуючі властивості. Безперервне його використання для цих цілей може збільшити набагато рН ґрунту, а це шкідливо для рослин.

Ще один вагомий аргумент для використання золи — її доступність. Дане добриво має органічне походження, що дуже важливо для багатьох аграрників. Застосовуючи його, можна не побоюватися за своє здоров'я, і здоров'я своїх близьких. Мабуть, це один з найголовніших аргументів при виборі деревної золи як добрива.

#### **Список використаних джерел:**

1. Сільське господарство України. Статистичний збірник 2013. Державна служба статистики України <http://www.ukrstat.gov.ua/>
2. Калинин Ф.Л. Биологически активные вещества в растениеводстве К.: Наукова думка, 1984. — 316 с.
3. Біологічно активні речовини в рослинництві / З.М. Грицаєнко, С.П. Пономаренко, В.П. Кариєнко та ін. — К.: ЗАТ «Нічлава», 2008. — 345 с.
4. Василенко М.Г Василенко М.Г. Агроєкологічне обґрунтування . Агроєкологічне обґрунтування застосування нових вітчизняних добрив і регуляторів росту рослин в агроєкосистемах Лісостепу і Полісся України: автореф. дис. д-ра с.-г. наук / М.Г. Василенко. — К., 2015. — 50 с.
5. Петриченко В.Ф. Рослинництво. Технології вирощування сільськогосподарських культур. Львів, 2014. — 1040 с.
6. Волгогон В. В., Сальник В.П. Значення регуляторів росту у формуванні активних азотфіксувальних симбіозів та асоціації. *Физиология и биохимия культурных растений*. 2005. Т. 37, № 3. С. 187–197.
7. Довідник з агроєкології та природокористування / за ред. акад. О.І. Фурдичка. — К., 2012. — 177 с.
8. Доспехов Б.А. Методика полевого опыта. М.: Агропромиздат, 1985. 351 с.

## **ЗНАЧЕННЯ ЕКОНОМІЧНОЇ БЕЗПЕКИ В ЕКОЛОГІЧНІЙ ЦАРИНІ**

Безпека підприємства в екологічній царині – це захист від руйнівного впливу природних, техногенних чинників і наслідків господарської діяльності підприємства. Повені, землетруси, смерчі, зсуви ґрунту, лавини можуть завдати величезної шкоди майну підприємства, здоров'ю працівників. На практиці передбачити природні катастрофи неможливо, однак потрібно вжити всіх заходів, щоб наслідки стихійних лих були мінімальними для підприємства. Техногенні катастрофи виникають унаслідок використання фізично зношених основних засобів, не планованого вимкнення електроенергії або через низьку кваліфікацію і безвідповідальність працівників. Екологічні збитки можуть істотно впливати на фінансовий стан фірми. Такі екологічні збитки, як страждання людей у наслідок втрати здоров'я не можуть бути виміряні у грошовій формі. Компенсацію за них визначають суб'єктивно. Екологічні збитки фірми можуть бути непокритими або покритими частково.

У результаті господарської діяльності саме підприємство може стати джерелом небезпеки для навколишнього середовища. До внутрішніх чинників, які погіршують його екологічну безпеку, належать: помилки, допущені на стадії проектування нових виробів, шкідливих для здоров'я людей, а також на стадії розроблення і впровадження нових технологій; штрафи за забруднення довкілля та незаконно створені звалища тощо.

Екологічна складова полягає в дотриманні чинних екологічних норм, мінімізації втрат від забруднення навколишнього природного середовища.

Проблему гарантування екологічної безпеки суспільства суб'єктів господарювання, що здійснюють виробничо-комерційну діяльність, можна вирішити тільки розробленням і ретельним дотриманням національних норм гранично допустимої концентрації шкідливих речовин, які потрапляють у навколишнє середовище, а також дотриманням екологічних параметрів продукції, що виготовляється.

Сутність процесу гарантування екологічної безпеки підприємства можна виразити у вигляді функції:

$$F(Z, Q, m) \rightarrow \min, \quad (1)$$

де  $Z$  – витрати на заходи дотримання екологічних норм;  $Q$  – втрати від штрафних санкцій за порушення екологічних норм;  $m$  – втрати від закриття для продукції підприємства ринків інших держав з більш жорсткими нормами екологічної чистоти товарів.

Алгоритм процесу забезпечення екологічної складової економічної безпеки передбачає наступні послідовні дії: розрахунок карти ефективності здійснюваних заходів для забезпечення екологічної складової економічної безпеки за звітними даними про фінансово-господарську діяльність підприємства; аналіз виконаних розрахунків і розроблення рекомендацій для підвищення ефективності здійснюваних заходів; розроблення альтернативних сценаріїв реалізації запланованих заходів; вибір пріоритетного сценарію на

основі порівняння розрахунків ефективності запланованих; подання вибраного планового сценарію у складі загального плану гарантування економічної безпеки в підрозділи, які здійснюють функціональне планування фінансово-господарської діяльності підприємства; практичне здійснення запланованих заходів у процесі діяльності відповідного суб'єкта господарювання.

Індикаторами екологічної складової економічної безпеки є нормативи ГДК шкідливих речовин, установлені національним законодавством та аналіз ефективності заходів забезпечення такої екологічної складової.

Показниками безпеки підприємств в екологічній сфері є:

1. Коефіцієнт безпечності продукції ( $K_{б.п}$ )

$$K_{б.п} = \frac{П_{н.с}}{П_n} \quad (2)$$

$П_{н.с}$  – вартість сертифікованої продукції, грн.;  $П_n$  – обсяг промислової продукції, грн.

2. Коефіцієнт екологічного балансу ( $K_{е.б}$ )

$$K_{б.п} = \frac{B_{утил}}{B_{вал}} \quad (3)$$

$B_{утил}$  – вартість утилізації, знешкодження, розміщення відходів виробництва, грн.;  $B_{вал}$  – валові витрати підприємства, грн.

3. Коефіцієнт раціонального використання відходів ( $K_{р.в.в}$ )

$$K_{р.в.в} = \frac{B_{зв.в}}{B_{від}} \quad (4)$$

$B_{зв.в}$  – вартість зворотних відходів за цінами повноцінної сировини, грн.;  $B_{від}$  – вартість відходів, грн.

4. Рентабельність продукції з відходів ( $P_{пр.від}$ )

$$P_{пр.від} = \frac{B_{р.в}}{C} * 100\% \quad (5)$$

$B_{р.в}$  – прибуток від реалізації продукції, виготовленої з відходів, грн.;  $C$  – собівартість виробництва продукції з відходів, грн.

5. Коефіцієнт забруднення середовища ( $K_з$ )

$$K_з = \frac{B_{ек.зб}}{B_{вал}} \quad (6)$$

$B_{ек.зб}$  – вартість екологічних зборів, грн.;  $B_{вал}$  – валові витрати підприємства, грн.

Проблему екологічної безпеки суспільства від суб'єктів господарювання, що здійснюють виробничо-комерційну діяльність, можна вирішити тільки через розроблення і ретельне дотримання національних (міжнародних) норм ГДК шкідливих речовин, які потрапляють у навколишнє природне середовище, а також дотримання екологічних параметрів продукції, що виготовляється.

#### Список використаних джерел:

1. Федунь Ю. Б. Шляхи забезпечення сталого еколого-економічного розвитку України. / Ю. Б. Федунь - [Електронний Ресурс]. – Режим доступу: [www.nbuv.gov.ua](http://www.nbuv.gov.ua)
2. Регіональна економіка: Навчальний посібник / З. О. Манів, І. М. Луцький, С. З. Манів. – Львів: «Магнолія 2006», 2009. - 638 с.
3. Екосередовище і сучасність. У 8 т. / С. І. Дорогунцов, М. А. Хвесик, Л. М. Горбач та ін. Т. 8. Природно-техногенна безпека: Монографія. – К.: Кондор, 2008. – 576 с.



**Улько Євгеній,**  
к.е.н., доцент кафедри маркетингу, підприємництва і організації виробництва  
Харківський національний аграрний університет ім. В.В. Докучаєва  
м. Харків  
Україна

## **СВІТОВИЙ РИНОК ТВЕРДИХ ОРГАНІЧНИХ ДОБРИВ І ПОТРЕБИ УКРАЇНИ В ЯКІСНИХ ОРГАНІЧНИХ ДОБРИВАХ ДЛЯ ПІДВИЩЕННЯ ЗЕМЕЛЬНОГО ПОТЕНЦІАЛУ**

В Україні залишається досить проблемним місцем відновлення родючості ґрунтів, їх природного потенціалу. Слід зазначити, що в зв'язку з поширенням дегуміфікації на значних площах та із-за її посилення в ряді років, це призвело до того, що в країні спостерігається неухильне зниження вмісту гумусу в ґрунтах. Так, за результатами агрохімічної паспортизації сільськогосподарських земель протягом 1986–2010 рр. його величина зменшилася на 0,5 %. Проте важливим у цьому контексті є не стільки розмір втрат, а здатність, щонайменше відновити втрачене, особливо з огляду на реабілітацію ґрунту, що відбувається під впливом природних процесів консервації (залуження або заліснення) [1, с. 176].

Від так часовий фактор в даному випадку виступає крайнє важливим чинником і мірилом (індикатором) успішності відновлення земельного потенціалу. Достеменно відомо, що відновлення вмісту гумусу в ґрунті процес повільний, де для збільшення його величини лише на 0,04 % потрібно 10 років, за умови виведення ділянки з використання, то ці втрати потрібно буде компенсувати протягом десятків років [2, с. 104].

Поліпшити існуючу ситуацію можливо завдяки широкому розвитку ринку органічних добрив, зокрема важливим напрямом є вдосконалення вітчизняного виробництва і тим самим збільшення задоволення потреб сільськогосподарських товаровиробників не усіма видами органічних добрив, а переважно високоякісними і складними органічними добривами, у тому числі компостами. З огляду на втрати гумусу, дороговизну мінеральних добрив і незначної природної родючості ґрунтів все це, і ряд інших чинників прямо впливають на потреби в органічних добривах, формують ринкові запити, але із-за певних причин аграрні виробники далеко не всі охочі розглядати ринкові пропозиції від виробників якісних органічних добрив. Однак і вкладати кошти в переробку органічних тваринних і рослинних відходів, і у виробництво різних видів компостів вони теж не завжди зважаються. Тим не менше потенційні запити залишаються на істотному рівні, де частину з яких задовільнять з різних напрямів, у тому числі завдяки спільній партнерській діяльності виробників компосту або завезення деяких видів органічних добрив із закордону.

Не зважаючи на кваліть (повільність) розвитку вітчизняного ринку твердих органічних добрив у світі цей процес значно пошквалений. До того ж на ринках представлено істотний асортимент органічних добрив, а виробники є

досить диверсифікованими. Тим самим це дає змогу зменшити ступінь ринкового ризику й собівартості виробництва органічних добрив, тобто вони стають більш доступними для широкого загалу сільгоспвиробників.

У світовому обороті торгівлі органічними добривами країни ЄС відіграють важливу роль, де частка їх у загальному експорті товарів даної групи становить 71,5 % або 265 тис. т на рік, з ринковою вартістю в 535 млн дол. США. При цьому Азія експортує лише 15 % від обсягу експорту країн ЄС, тобто це складає 380,5 тис. т на рік або на суму 95 млн дол. США. Серед країн ЄС найбільшими виробниками, а це приблизно 62 % загального виробництва органічних добрив припадає на п'ять країн – Німеччина – 770,3 тис. т, Італія – 736,1 тис. т, Франція – 524,7 тис. т, Іспанія – 488,4 тис. т, Ірландія – 480,5 тис. т. Між тим найбільшими споживачами органічних добрив у ЄС є Франція, Німеччина, Іспанія, Ірландія, Італія і Великобританія. Наприклад, у ЄС за 2011 р. загальний обсяг споживання органічних добрив склало 4,3 млн т [3].

Одним із важливих критеріїв оцінки товарних позицій є ціна. Що стосується цін на органічні добрива, то вони на світовому ринку є розлогими, і залежать від багатьох умов. Загалом середня експортна ціна в 2011 р. склала 200 дол./т, тоді як експортна ціна товару з Азії була приблизно 250 дол./т. При цьому експортні ціни з країн ЄС варіюються від 150 до 200 євро за тонну. Для покриття внутрішніх потреб в Україні, що забезпечує бездефіцитний баланс гумусу потреба в органічних добривах, за найпростіших розрахунків, має становити від 345 до 600 тис. т, тобто потрібно збільшити їх виробництво до 65 разів. Більш того, в Україні є майже всі можливості щорічно переробляти гній, а від так одержувати до 80 млн т якісних органічних добрив, які відповідатимуть вимогам зовнішніх споживачів – виробників органічної продукції [3, с. 38].

Серед важливих органічних добрив може стати виробництво якісного компосту різних видів, тобто на торфо- або солом'яному наповненні, в тому числі з використанням мінеральних добавок (добрив), так і при використанні ЕМ-технології. Важливим у цьому відношенні є порівняння за удобрювальною цінністю компосту й деяких інших видів органічних добрив. Так, компост торфопослідний при співвідношенні компонентів 1:1, у якому вміст азоту, фосфору та калію відповідно становить 0,8; 0,7 та 0,4 % [4, с. 45]. При цьому концентроване ОМД «Фурор» містить – 0,5, 0,3 та 0,4 % відповідно [5, с. 98].

#### **Список використаних джерел:**

1. Кучер А.В., Анісімова О.В., Улько Є.М. Ефективність інновацій для раціонального використання ґрунтів, методика, аналіз: [монографія]. Х.: ФОП Бровін О.В. 2017. 275 с.
2. Національна доповідь про стан навколишнього природного середовища в Україні у 2011 році. Міністерство екології та природних ресурсів. К.: LAT & K, 2012. 258 с.
3. Павленко С.І., Дудін В.Ю., Акименко Р.М. Моніторинг ринку та технічних засобів виробництва твердих органічних добрив. Вісник ХНТУСГ ім. П. Василенка. 2016. Вип. 170. С. 34–45.

4. Балюк С.А., Скрильник Є.В., Чаусова Л.О., Кутова А.М., Роман Б.В. Раціональні способи переробки та застосування посліду у сільськогосподарському виробництві (на прикладі Харківської області). Х.: Міськдрук. 2012. 48 с.

5. Добрива: довідник. За ред. М.М. Мірошніченка. Харк. нац. аграр. ун-т ім. В.В. Докучаєва. Х. 2011. 224 с.

## РОЗДІЛ 6. ОСНОВНІ ПРОБЛЕМИ ЕНЕРГЕТИКИ

**Бунько Василь,**  
к.т.н., доцент кафедри енергетики і автоматики  
**Дарморіс Петро,**  
старший викладач кафедри енергетики і автоматики  
ВП НУБіП України «Бережанський агротехнічний інститут»  
м. Бережани  
Україна

### АНАЛІЗ ЗАСТОСУВАННЯ SMART GRID ДЛЯ АВТОМАТИЗАЦІЇ ЕНЕРГОСИСТЕМ

Інтелектуальна електроенергетика стала вектором енергетичної політики багатьох країн. Світова конкуренція у сфері забезпечення енергоефективності економіки останнім часом багато в чому перейшла у сферу формування інтелектуальних мереж. Ключові цілі при впровадженні інтелектуальних мереж – енергетична безпека, економічне зростання та екологічна стійкість. У провідних країнах світу інтелектуальні мережі є найважливішою частиною державної стратегії досягнення загальних цілей енергетичної безпеки і економічного зростання. Інтелектуальні мережі – це закономірний етап розвитку соціально – економічних відносин, які втілені в технологічну концепцію. Створення таких мереж – це модернізація всього комплексу генерації та доставки електроенергії на основі вдосконаленого управління, захисту, оптимізації технологічних елементів електроенергетичної системи у їхньому взаємозв’язку – від централізованої та зосередженої генерації, передачі електроенергії при високій напрузі, її розподілу, систем автоматизації, пристроїв збереження до кінцевих споживачів [2,3].

Проблеми зміни клімату на Землі і прогнозований дефіцит органічних видів палива стимулює розвиток альтернативних джерел електроенергії, в першу чергу таких, як вітрогенератори, сонячні фотоелектричні системи, генератори які працюють на біопаливі, приливні і хвильові генератори, генератори, що використовують тепло надр планети і т.д. Новий розвиток отримують і гідроакumuлюючі станції, які дозволяють більш ефективно використовувати вже вироблену електроенергію. Очікується, що в майбутньому кількість таких джерел буде неухильно зростати і підключатися до загальної електричної мережі вони будуть у різних її точках. Тобто генеруючі потужності в майбутній системі електропостачання будуть більш розподіленими, ніж концентрованими, як зараз. Характерною особливістю таких джерел є їх відносно невелика потужність і нестабільність параметрів потужності генерування. Очевидно, що для стабілізації параметрів таких джерел і їх автоматичної синхронізації з мережею необхідний досить «інтелектуальний» керуючий пристрій. Розробка принципово нових і підвищення техніко-економічної ефективності вже існуючих систем генерації

електроенергії, пристроїв автоматичного керування ними, систем зв'язку, що забезпечують інформаційний обмін таких джерел з іншими елементами енергосистеми є одним з напрямків концепції Smart Grid [1].

Іншим напрямком концепції Smart Grid є, знову ж таки, вдосконалення існуючих та створення нових, але вже систем не генерації, а передачі та розподілення електроенергії. Основною проблемою цих систем з точки зору екології (та й енергетики також) є втрати електроенергії. Чим вони більші, тим більше природних ресурсів витрачається дарма, не приносячи користі людству та наносячи шкоду навколишньому середовищу. До того ж, величина втрат прямо пов'язана з тарифами на електроенергію. Уникнути втрат повністю неможливо, їх можна лише зменшити. Заходи по зменшенню втрат передбачають впровадження нових технічних рішень в систему передачі та розподілу електроенергії. Найбільш ефективні з них входять до концепції Smart Grid [1].

«Розумні мережі» майбутнього (Smart Grids) з'явилися в результаті революції в інформаційних технологіях. Вони дозволять адаптувати на постійній основі і в режимі реального часу національне виробництво електроенергії в залежності від поточних потреб та можливостей різних джерел виробництва енергії: ядерної, теплової, гідроелектроенергії, джерел відновлюваної енергії.

«Розумні мережі» електропостачання є однією зі складових частин «розумних міст» - smart city.

Таким чином в енергетиці «розумні мережі» являють собою таку ж революцію, як і поява мережі Інтернет в інформаційних технологіях. Вони є необхідною умовою для оптимізації роботи систем електропостачання і забезпечення енергоефективності, а саме: 1) швидке збільшення джерел відновлюваної енергії в структурі виробництва електроенергії створює тиск на мережі через перебої у виробництві, крім того, зростають ризики настання аварії в енергосистемі. Тому необхідно інтегрувати пункти виробництва електроенергії в мережі електропостачання і в той же час керувати потоками, що йдуть одночасно у двох напрямках (споживання та виробництво електроенергії). При цьому частина споживачів електроенергії стають її виробниками; 2) рахунки за енергоспоживання продовжують рости, що ставить на порядок денний питання про контроль енергоспоживання; 3) прагнення скоротити викиди CO<sub>2</sub> в атмосферу, також сприяє контролю енергоспоживання; 4) зростаюче споживання нових технологій, зокрема електромобілів, потребує розвитку відповідної інфраструктури; 5) все частіше відбуваються явища пікових завантажень.

#### **Список використаних джерел:**

1. <http://www.eco-live.com.ua/> (дата звернення: 03.06.2018)
2. Вариводов В. Н., Коваленко Ю. А. Интеллектуальные электроэнергетические системы. *Електричество*. 2011. № 9. С. 4-9.
3. Стогній Б. С., Кириленко О. В., Праховник А. В., Денисюк С. П. Еволюція інтелектуальних електричних мереж та їхні перспективи в Україні. *Технічна електродинаміка*. 2012. № 5. С. 52-67.

**Колодійчук Любомир,**  
к.пед.н., зав.кафедри електротехнологій та експлуатації енергообладнання  
**Потапчук Владислав,**  
студент-магістр факультету «Агроінженерії та енергетики»  
**Добрянський Назар,**  
студент-магістр факультету «Агроінженерії та енергетики»  
ВП НУБіП України «Бережанський агротехнічний інститут»  
м. Бережани  
Україна

## **ЗАСТОСУВАННЯ ПРОГРАМНОГО КОМПЛЕКСУ LABVIEW В АГРАРНОМУ ВИРОБНИЦТВІ**

Сільськогосподарське виробництво належить до ключових галузей, що забезпечують функціонування національної економіки. Нині в аграрному виробництві працюють близько 20 % зайнятого населення країни, які виробляють 10-15 % ВВП. Проте аграрний сектор економіки характеризується досить низьким ступенем освоєння сучасних інноваційних технологій, що впливає на якість виробленої продукції [1, с.1].

У світовій практиці відомі системи, які базуються на використанні програмно-апаратних засобів MathLab, Arduino тощо. Проте в останні роки активізувалася розробка систем керування з використанням програмного середовища LabVIEW [3], велика увага приділяється інструментарію «Fuzzy System Designer» [2].

На наш погляд, одним із кращих програмних забезпечень для автоматизації технологічних процесів в аграрному виробництві є середовище програмування Labview фірми «National Instruments». Таке графічне середовище володіє бібліотеками функцій введення, виведення, цифрової обробки, а також візуалізації сигналів.

Важливим етапом розробки будь-якої системи управління технологічним процесом в аграрному виробництві є розподіл функцій між апаратною та програмною частинами. Насамперед, передбачаємо заміну релейно-контактної принципіальної електричної схеми технологічної установки на схему з використанням мікропроцесорної техніки у програмному середовищі LabView. Для цього скористаємося основними логічними функціями та законами алгебри логіки.

Апаратна частина може бути представлена виносним блоком введення-виведення, наприклад NI USB 6008/6009.

Програми в Labview називаються віртуальними інструментами, концепція яких зумовлена функціональною подібністю до реальних. Причому віртуальність таких пристроїв полягає в тому, що вони є тимчасовими для виконання певних технологічних операцій [4]. Вони включають в себе блок-діаграму та фронтальну панель. Блок-діаграма описує логіку роботи

віртуального пристрою. Приклад розробленої блок-діаграми автоматичного керування рівнем води у водонасосній установці на рисунку 1.



Рис. 1. Фрагмент блок-діаграми керування водонасосною установкою.

Фронтальна панель графічної програми описує інтерфейс, створений користувачем і містить широкий набір засобів для введення (регулятори тощо) та виведення (індикатори) інформації. Вони використовуються оператором для керування віртуальними інструментами. Приклад розробленої передньої панелі автоматичного регулювання завантаження зерна в дробарку зображено на рисунку 2.

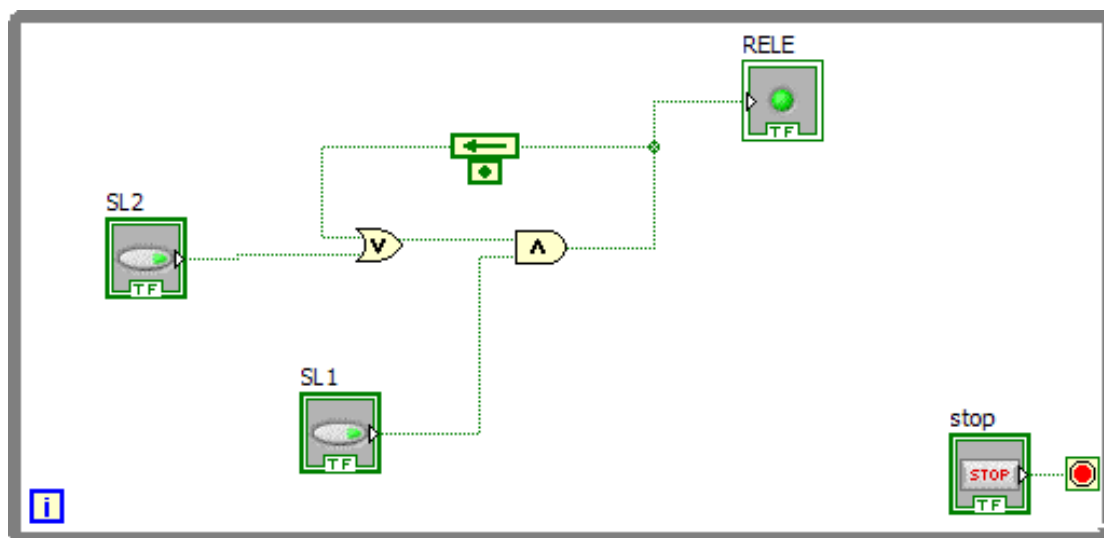

Рис. 2. Фрагмент фронтальної панелі АРЗ дробарки кормів.

На наш погляд, застосування віртуальних пристроїв може бути перспективним для вирішення задач автоматизації таких як підтримання мікроклімату в тваринницьких приміщеннях, підігрів води, роздавання кормів тощо.

У ході дослідження встановлено, що застосування програмного комплексу Labview зумовлено: зниженням матеріальних витрат унаслідок застосування лише “віртуальних інструментів”; багатофункціональністю та підвищенням показників надійності системи; відображенням та зберіганням інформації; можливістю налагодження роботи схеми в покроковому режимі.

#### **Список використаних джерел:**

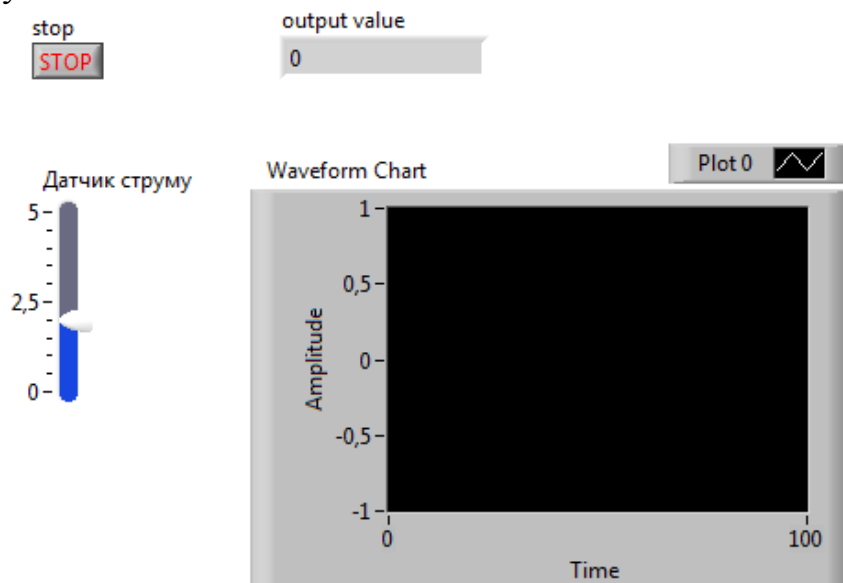
1. Лактіонов І. С. Результати експериментальних досліджень комп’ютеризованого вимірювача фізичних параметрів тепличних ґрунтів з компенсацією дестабілізуючих впливів. [Електронний ресурс] – Режим доступу: [http://domntu.edu.ua/wp-content/uploads/2017/01/example\\_2017\\_ua.pdf](http://domntu.edu.ua/wp-content/uploads/2017/01/example_2017_ua.pdf). - Назва з екрану.
2. Сиротюк В. М., Хімка С.М., Сиротюк С.В. Віртуальні контрольно-вимірювальні прилади і системи: навч. посіб. Львів: Магнолія 2006, 2017. 128с.
3. Тревис Дж. LabVIEW для всех. Пер. с англ. Клушин Н.А. М.: ДМК Пресс; Прибор Комплект, 2005. – 544с.
4. Новый этап в разработке технологии автоматизации физических измерений. [Електронний ресурс] – Режим доступу: <http://www.fti.sitc.ru/pages/vi/vi.php>. - Назва з екрану.



## РОЗДІЛ 7. НОВІТНІ ТЕНДЕНЦІЇ ВИКОРИСТАННЯ ТЕХНОЛОГІЙ ТА ТЕХНІКИ В АГРОПРОМИСЛОВОМУ ВИРОБНИЦТВІ

**Гевко Роман,**  
д.т.н., проф., завідувач кафедри менеджменту біоресурсів і природокористування  
Тернопільський національний економічний університет  
м. Тернопіль  
Україна

**Клендій Олександра,**  
к.т.н., доцент кафедри загальноінженерної підготовки  
ВП НУБіП України «Бережанський агротехнічний інститут»  
м. Бережани  
Україна

### РЕЗУЛЬТАТИ ЕКСПЕРИМЕНТАЛЬНИХ ДОСЛІДЖЕНЬ ПРОЦЕСУ ПЕРЕМІЩЕННЯ СИПКИХ МАТЕРІАЛІВ ПНЕВМО-ШНЕКОВИМ ТРАНСПОРТЕРОМ

На основі проведеного аналізу літературних та патентних джерел конструкцій робочих органів і способів транспортування сипких матеріалів в замкнутих кожухах, як по прямолінійних, так і по криволінійних трасах [1-4] встановлено, що в тій чи іншій мірі вони задовольняють частину вимог до якості виконання технологічного процесу. Однак не повністю є вирішені питання, які пов'язані з підвищенням продуктивності транспортерів, зниженням енерговитрат на виконання технологічного процесу, надійності робочих органів, мінімізації пошкодження сипких матеріалів, які транспортуються та інше.

З метою підвищення ефективності роботи шнекових транспортерів, які б забезпечували переміщення сипких матеріалів по технологічних трасах різної просторової конфігурації із застосуванням механічної подачі матеріалу гвинтовим живильником та додатковим підсиленням руху потоку сипкого матеріалу стиснутим повітрям. Для проведення експериментальних досліджень розроблено та виготовлено лабораторну установку (рис. 1), основними вузлами якої є:



Рис. 1. Загальний вигляд лабораторної установки:

компресор 1 з електроприводом, 2, двигун приводу гвинтового робочого органу 3, блок управління 4.

*a – вигляд збоку; б – вигляд спереду; 1 – компресор з електроприводом; 2 – пневмо-шнековий транспортер; 3 – двигун приводу робочих органів; 4 – блок управління*

Одним з основних механізмів шнекового пневмомеханічного транспортера є механізм увімкнення пневморозподільника (рис.2). Цей механізм дозволяє в автоматичному режимі здійснювати подачу стиснутого повітря по шлангах до сопел.

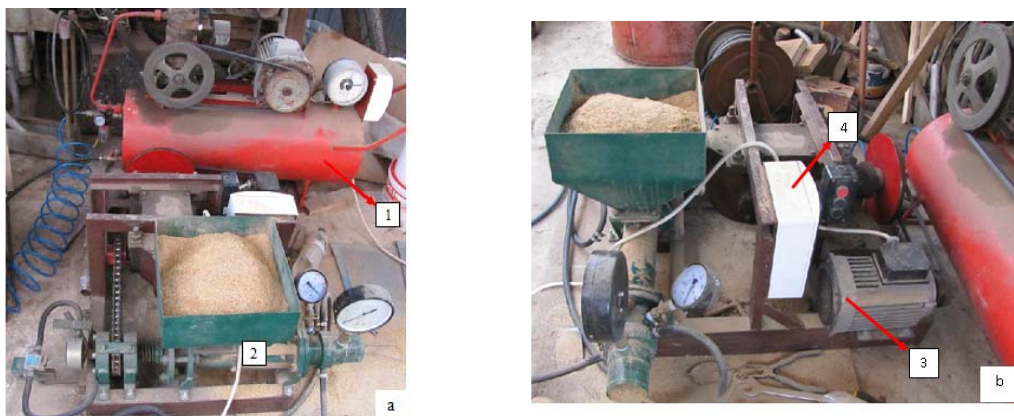

Рис. 2. Механізм увімкнення пневморозподільника, та його з'єднання з вмикачем трілінійного типу П-РКЗ.4: 1 – пружина; 2– корпус; 3 – шліцьовий вал знапівкруглими канавками; 4 – пневморозподільник; 5 - пневмоперехід

Під час накопичення сипкого матеріалу в місці подачі його живильником зростає навантаження на витки шнека, однак сила пружини стискання 1 на початкових етапах транспортування долає це навантаження. Вал живильника з'єднаний із шліцьовим валом 3, який встановлений в корпусі 2 через кульки, з можливістю осьового зміщення, при зростанні навантаження. Коли навантаження на витки досягає певного критичного значення, осьова складова якого перевищує зусилля стискання пружини, вал починає зміщуватись в сторону протилежну до напрямку руху матеріалу. При цьому обертовий пневмоперехід 5 вмикає пневморозподільник 4 і стиснуте повітря починає поступати по пневмомагістралях в напрямку зони вивантаження матеріалу.

Даний механізм дає можливість регулювання величини крутного моменту, при вмиканні пневморозподільника для транспортування різних видів сипких матеріалів та величини їх переміщення.

#### **Список використаних джерел:**

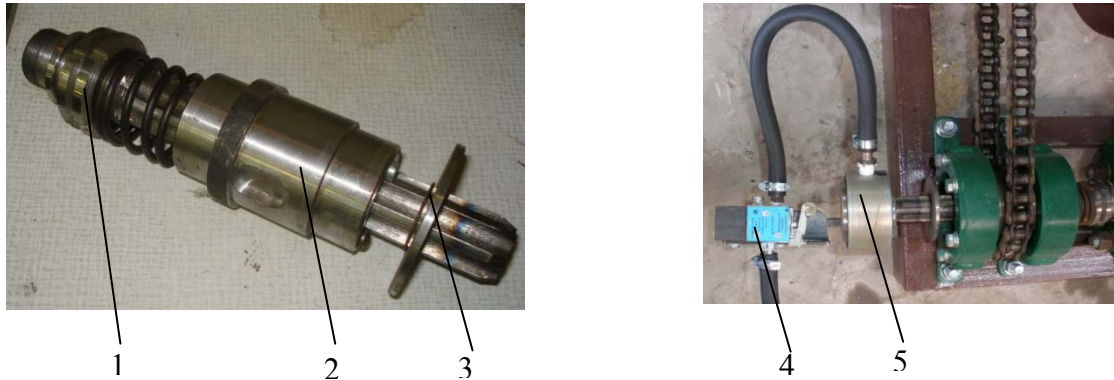
1. Hevko R.B., Klendiy O.M., (2014), The investigation of the process of a screw conveyer safety device actuation, INMATEH: Agricultural Engineering, vol.42, no.1, pp.55-60, Bucharest/Romania.

2. Hevko R.B., Klendiy M.B., Klendii O.M., (2016), Investigation of a transfer branch of a flexible screw conveyer, INMATEH: Agricultural Engineering, vol.48. no.1, pp.29-34, Bucharest/Romania.

3. Lyashuk O.L., Rogatynska O.R., Serilko D.L., (2015), Modelling of the vertical screw conveyer loading, INMATEH Agricultural Engineering, vol.45, no.1, pp.87-94, Bucharest/Romania.

4. Патент № 61567 Україна, МПК В65G 53/00. Пневмомеханічний транспортер / Гевко Р.Б., Вітровий А.О., Дзюра В.О., Романовський Р.М.; заявник і власник Тернопільський національний економічний університет. – заявка № u201015143; заявл. 16.12.2010; опубл. 25.07.2011, Бюл. № 14

**Драган Андрій,**  
к.т.н., завідувач кафедри загальноінженерної підготовки  
**Гороть Євген,**  
ст. викладач кафедри загальноінженерної підготовки  
ВП НУБіП України «Бережанський агротехнічний інститут»  
м. Бережани  
Україна

### **ТИСК КОЛОДОК НА ГАЛЬМІВНИЙ ШКІВ В КОЛОДКОВИХ ГАЛЬМАХ**

Гальмівні механізми є невід’ємною, найбільш відповідальною частиною вантажопідіймальних машин, що призначені для зупинки, обмеження швидкості та утримання у зваженому стані вантажу. Високі вимоги до гальмівних механізмів забезпечують безаварійну експлуатацію вантажопідіймальних машин. Гальмування швидкості вантажопідіймальних механізмів є наслідком створення значних сил тертя між шківом або дисками, що обертаються, та нерухомими елементами.

У зв’язку зі збільшенням мас механізмів і машин, швидкостей, частот гальмувань, що вимагає підвищення надійності деталей і вузлів як машин в цілому, так і гальм. Останні зменшують швидкість машин з заданим уповільненням або зупиняють її на певному гальмівному шляху, а в підйомно - транспортних машинах утримують вантаж в підвішеному стані при певному коефіцієнті запасу гальмування.



Рисунок 1 - До визначення нормальних тисків гальмівної колодки на шків.

Елементарна сила, що діє на вісь у елемента дуги довжиною  $Rd\varphi$ :

$$dp = \frac{P}{\beta} \cdot d\beta \quad (1)$$

нормальна до нього сила:

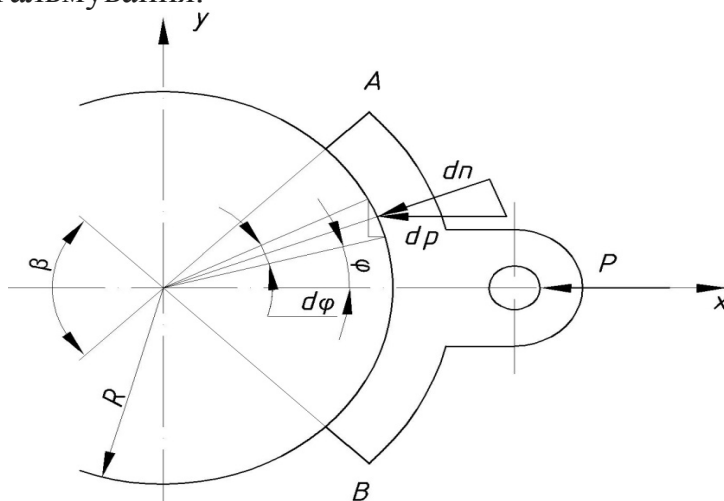
$$dn = dp \cdot \cos \varphi = P/\beta \cdot \cos \varphi \cdot d\varphi. \quad (2)$$

Загальна нормальна сила, що діє на циліндр:

$$N = P/\beta \cdot \int_{\beta/2}^{\beta/2} \cos \varphi \cdot d\varphi = 2P/\beta \cdot \sin \beta/2. \quad (3)$$

Виходячи з цього, гальмівний момент, що розвивається двоколодковим гальмом повинен визначатися з виразу:

$$M_{ТД} = \frac{4P \cdot f \cdot R}{2} \cdot \sin \beta \quad (4)$$

Оскільки в колодкових гальмах  $60 \leq \beta \leq 120$ , то необхідно оцінити точність формул (4) і нормативної  $M_T = 2 \cdot P \cdot f \cdot R$ .

Залежності  $P$ ,  $N$ ,  $M_T$ ,  $M_{ТД}$  та процентні розбіжності між  $M_T$  і  $M_{ТД}$  в залежності від кута  $\beta$  показані на рис. 2.



Рисунок 2 - Залежність від кута обхвату колодкою гальмівного шківів:

- 1, 1' - нормативної і пропонованої величин притиснення колодки;
- 2, 2' - нормативної і пропонованої величини гальмівного моменту;
- 3 - відсоткова розбіжність між моментами.

Аналіз отриманих залежностей і графіків дозволяє зробити наступні висновки:

1. Нормативна формула для визначення гальмівного моменту колодкового гальма відповідає притисненню двох площин і не враховує того, що нормальний тиск колодки на шків не дорівнює тиску на колодку.

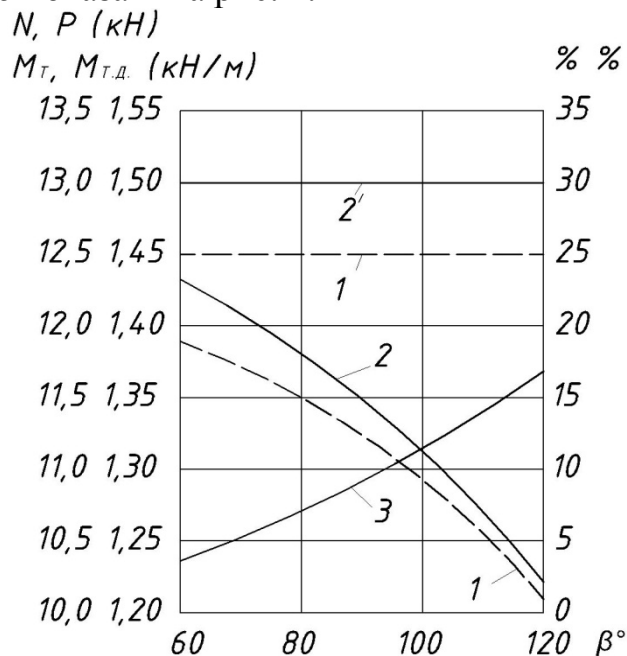
2. Нормативна величина гальмівного моменту, наприклад, при куті обхвату колодкою  $80^\circ$ , менше реального приблизно на 7%.

#### **Список використаних джерел:**

1. Крижанівський Є.І., Вольченко М.О., Вольченко Д.О., Пургал М.П. Стрічково-колодкові гальма// Івано-Франківськ: ІФНТУНГ, 2004, 230 с.

2. Бондаренко Л.Н. Определение средних радиусов трения конических и дисковых тормозов // Одесса: НТА «Подъемные сооружения», № 5(93), 20

**Федоренко Людмила,**  
викладач спеціальних економічних дисциплін  
ВП НУБіП України «Ніжинський агротехнічний коледж»  
м. Ніжин  
Україна

## **ІНТЕРАКТИВНІ МЕТОДИ НАВЧАННЯ ЕКОНОМІЧНИХ ДИСЦИПЛІН**

Інтерактивне навчання це специфічна форма організації пізнавальної діяльності студентів. Усі інтерактивні технології поділяються на чотири групи: фронтальні технології, технології колективно-групового навчання, ситуативного навчання та навчання у дискусії. Серед інтерактивних методів широко використовуються такі як: мозковий штурм, мікрофон, коло ідей, робота в малих групах, займи позицію, пресс-метод, акваріум, подорож, рольові ігри та інші [2. ст. 56].

Важливо викликати інтерес до навчальної теми, перетворювати аудиторію пасивних спостерігачів на активних учасників заняття. Якщо викладач у своїй роботі буде використовувати активні форми та методи навчання то це важливе питання буде вирішеним саме собою. Активні форми навчання будуються на інтерактивних методах, коли існує взаємозв'язок не лише між викладачем і слухачем, а й між слухачами у навчанні.

Пасивна модель навчання - модель "Монолог". Монолог - компонент художнього твору, що становить мовлення, яке звернене до самого себе чи інших (мовлення від 1-ї особи), на відміну від діалогу. Мовленнєві типи монологу зумовлені притаманними йому комунікативними функціями (розповідь, роздум, опис, оцінка, сповідь, самохарактеристика тощо).

Активна модель навчання - модель "Діалог". Діалог (dialog) - двосторонній обмін інформацією (розмова, спілкування) між двома або більше людьми (або у технічній мові - людиною та ЕОМ) у вигляді питань та відповідей.

Інтерактивна модель навчання модель “Полілог”. Полілог - це дискусія, бесіда трьох і більше учасників. Слово “інтерактив” походить від англійського слова “interact”. “Inter” – це взаємний, “act” – діяти. Інтерактивний – здатний взаємодіяти або перебувати в режимі бесіди, діалогу з будь-чим (наприклад, комп’ютером) або з будь-ким (людиною). Сутність інтерактивного навчання полягає в активному залученні всіх учнів до процесу пізнання.

Інтерактивні технології це організація засвоєння знань і формування певних вмінь та навичок через сукупність особливим способом організованих навчально - пізнавальних дій, що полягають в активній взаємодії студентів між собою та побудові міжособистісного спілкування з метою досягнення запланованого результату.

До принципів інтерактивного навчання належить активність, відкритий зворотній зв’язок, експериментування, рівності позицій, довіри в спілкуванні.

Структура заняття із застосуванням інтерактивних технологій:

Мотивація. Сфокусувати увагу учнів на проблемі та викликати інтерес до обговорюваної теми;

Оголошення теми та очікуваних результатів. Забезпечити розуміння студентами змісту їхньої діяльності під час уроку;

Надання необхідної інформації. Дати інформацію для опрацювання за мінімальний час;

Інтерактивна вправа – центральна частина уроку. Практичне засвоєння навчального матеріалу, досягнення поставленої мети;

Рефлексія – підбиття підсумків, оцінювання результатів уроку. Усвідомлення отриманих результатів, пошук проблеми, планування перспективи та корекції.

Види інтерактивних методів навчання.

Метод мозкової атаки - це метод розв’язання невідкладних завдань за короткий час. Сутність методу полягає в тому, що необхідно висловити як можна найбільшу кількість ідей за невеликий проміжок часу, обговорити їх та класифікувати. Цей метод використовується для вирішення складних проблем. Метод мозкової атаки можна використовувати в різних видах діяльності: в роботах з малими та великими навчальними групами, командами, індивідуальній роботі.

«Круглий стіл» - метод проведення заняття із слухачами які, як правило, мають досвід роботи, практичний діяльності з питання, що обговорюється. На «круглому столі» слухачі можуть і повинні спробувати обґрунтовано поставити питання по темі обговорення, серйозно аргументувати підходи до їхнього вирішення, а також повідомити про вдалий і невдалий досвід. «Круглий стіл» - це свого роду нарада по обміну досвідом і обговоренню практичного досвіду, досягнень і помилок. В такий спосіб слухачі освоюють зміст теми, її ключові проблеми.

Дискусія – активний метод проведення занять, покликаний мобілізувати практичні й теоретичні знання, погляди слухачів на проблему, що розглядається. Дискусія доречна при розгляді спірних питань, але у

навчальному процесі може не виникати ситуації спірності трактувань. Із цих причин заздалегідь планувати проведення заняття як дискусію не цілком коректно.

Ситуаційний аналіз полягає в тому, що слухачі, ознайомившись з описом проблеми, самостійно аналізують ситуацію, діагностують проблему й надають свої ідеї й рішення в дискусії з іншими слухачами. Залежно від характеру висвітлення матеріалу використовуються ситуації-ілюстрації, ситуації-оцінки й ситуації-вправи. Ситуаційний аналіз включає метод аналізу конкретних ситуацій, метод «кейз-стаді», метод «інциденту», розбір ділової кореспонденції («баскет – метод»).

Аналіз конкретних ситуацій – найбільш прийнятний в умовах курсового навчання метод ситуаційного аналізу - традиційний аналіз конкретних, ситуацій, що включає глибоке й детальне дослідження реальної або імітованої ситуації. Використання методу аналізу конкретних ситуацій дозволяє вирішити наступні навчальні цілі: розвиток аналітичного мислення, застосування аналізу в динаміку; оволодіння практичних навичок роботи з інформацією: вичленовування, структурування й ранжирування по значимості проблем; вироблення управлінських рішень; освоєння сучасних управлінських і соціально-психологічних технологій; розширення комунікативної компетентності; формування здатності вибору оптимальних варіантів ефективної взаємодії з іншими людьми; стимулювання інновації; підвищення мотивації до навчання теорії проблеми.

Інтерактивні методи навчання можуть формувати правила:кожна думка важлива; не бійся висловитись; ми всі - партнери; обговорюємо сказане, а не людину; обдумав, сформулював, висловив; кажи чітко, ясно, красиво; вислухав, висловився, вислухав; наводь тільки обґрунтовані докази; умій погодитись і не погодитись; важлива кожна роль.

Отже можемо сказати, що інтерактивне навчання полягає в тому, що навчальний процес повинен відбуватися за умови активної взаємодії всіх учнів у процесі співнавчання та взаємонавчання, де учні розуміють, що вони роблять і для чого.

#### **Список використаних джерел:**

1. В. Д. Шарко Сучасний урок // Технологічний аспект // Посібник для вчителів та студентів – Київ, 2007. С. 176-180
2. Л. Варзацька, Л. Кратасюк. Інтерактивні методи навчання: лінгводидактичні засади // Дивослово // 2010- №5
3. Гладуш В. А., Лисенко Г. І. Педагогіка вищої школи: теорія, практика, історія. Навч. посіб. Д., 2014. – 416 с

# **«МЕНЕДЖМЕНТ РЕЗУЛЬТАТИВНОЇ ТРАНСФОРМАЦІЇ АГРАРНОЇ СФЕРИ ЕКОНОМІКИ УКРАЇНИ»**

Матеріали Міжнародної науково-практичної конференції **«Менеджмент результативної трансформації аграрної сфери економіки України»**, матеріали Міжнародної науково-практичної конференції. – Тернопіль: ФОП Паляниця В.А., 2018. – 119 с.

**ISBN 978-617-7331-67-3**

Підписано до друку 20.06.2018. Формат 60.90, 1/16. Друк лазерний. Папір офсетний.  
Гарнітура TimesNewRoman. Умовно-друк. арк. 8,7. Наклад – 50 прим.  
Замовлення № 20062018.

Видавець ФОП Паляниця В. А.  
Свідоцтво ДК №4870 від 20.03.2015 р.  
м. Тернопіль, вул. Б. Хмельницького, 9а, оф. 38. тел. (0352) 528-777.